

# FRM

FREE RADIO  
& TV  
MAGAZINE

Maandblad over vrije  
radio en televisie

11<sup>e</sup> jaargang

nummer 12

DECEMBER 1984

Losse nummers

FL. 4,25

België BF 85,-

REPORTAGES: RADIO KEIZERSTAD - NIJMEGEN & RADIO AVALON - RIDDERKERK.  
BELGIE: RADIO DYNAMO - KNOCKE-HEIST (INTERVIEW MET A.J.BEIRENS) &  
A.R.D.-DEURNE & RADIO UILENSPIEGEL - ROESELARE



# jingle machines

# fa. simrek

Herenstraat 1<sup>a</sup> - 3911 JA Rhenen  
Telefoon 08376-6376

pll uitbreiding f 210,- stereo uitbreiding f 210,-



## FM ZENDER:

Deze zender is zeer professioneel uitgevoerd en leverbaar op alle frequenties tussen 88-108 Mhz.

	zonder voeding	met voeding
50 W	f 499,-	f 679,-
100 W	f 839,-	f 1179,-
150 W		f 1424,-

De binnenkant van de T-500 serie (model T 501)



### NIEUW/NIEUW/NIEUW/NIEUW/NIEUW/NIEUW

De FTM T 500 serie is een concept van kwaliteit, prijs en betrouwbaarheid. De FTM T 500 serie bevat: Weergave machines en Opname/Weergave machines in zowel mono als stereo. Voor uitgebreide informatie kunt u de FTM folder aanvragen bij bovenstaand adres of een bezoek brengen aan: Eddy's Elektro Shop Amsterdam/Dateq Almere/D.B. Electronica Terneuzen/Fokko Dijkstra Emmeloord/Rodeo Promotion Borne/Ohio Sound Tilburg/JD Electronics Den Haag

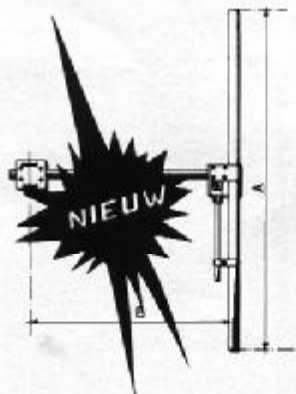

## ROSS REVENGE

Professionele 3 meter FM zend-antenne. Windbelastbaarheid: 180 Km/u - Belastbaarheid 1Kw - Gain: 3dB - Frequentie 88-108 - Mhz - SWR 1:1,05.

1 dipool 3dB	f 166,-
1 set van 2 (6dB) incl. koppel-units	f 440,-
1 set van 4 (12dB) incl koppel-units	f 923,-

## FTM compr./limiter

Deze FTM compressor/limiter is onmisbaar voor de professionele huisomroep of lokale omroep. Voorkomt over-modulatie en te zacht moduleren. Alle functies zijn regelbaar. (Op verzoek wordt de compressor/limiter door ons ingesteld.)

f 209,-



## SIMREK GAJ 835 SNELSTARTDRAAITAFEL

Deze unieke draaitafel-unit heeft een zeer snelle starttijd van 0.3 sec. bij 33 r.p.m. Elektronisch scherpzetten van de plaat met vooruit/achteruit motorfunctie. De pick-up arm en de draaischijf zijn vrij opgehangen. De snelheidsregelaar maakt deze unit uitermate geschikt voor het mixen. Alle functies zijn gemonteerd op een apart paneel (afstandsbediening). Eenvoudige montage.

prijs per 2 f 752,-

NIEUW/NIEUW

Binnenkort leverbaar **SHURE Mikrofoons** low budget range

Alle prijzen zijn excl. BTW - Prijswijziging voorbehouden



**jingle  
machines**

**fa. simrek**

Herenstraat 1<sup>a</sup> - 3911 JA Rhenen  
Telefoon 08376-6376

**NIEUW/NIEUW/NIEUW/NIEUW/NIEUW**



**Dual Simrek Compressor/Limiter**

De Dual Simrek Comp./Limit. is de ideale comp./Limit. voor het gebruik in combinatie met een stereo mengtafel.

Het stereo-uitgangssignaal wordt naar de ingang van de Dual Comp./Limit. gevoerd waardoor volgapparatuur (tape-decks, cassetterecorders, videoapparatuur, eindversterkers etc.) niet meer overstuurd kan worden, ook worden te zachte signalen opgetrokken.

Hierdoor krijgt u een audio-uitgangssignaal dat 'altijd' binnen de ingestelde waarde zal blijven.

Uitgevoerd in een robuuste 19 inch kast  
Technische specificatie: Gelijk aan onze Mono uitvoering ter introductie: **f 499,-**

**NIEUW/NIEUW/NIEUW**

De Simrek DM 1508 is een professionele 8 kanaals mengtafel met een main en remote output, een 3 bands equalizer op de output en auto-fading op dj mikrofoon.

De Simrek DM 1508 kost **f 1659,-**

Het kleinere broertje, de Simrek DM 1506 kost **f 1049,-**



**SNELSTART DRAAITAFEL**

Hier ziet u afgebeeld het revolutionaire snelstartstelsel KWIKDISK voor elk type draaitafel. Met behulp van deze kwikdisk wordt elke draaitafel binnen 10 minuten een snelstartdraaitafel. Deze montage is door iedereen uit te voeren.

De prijs, voor twee draaitafels, is **f 209,-**

*De Fa Simrek wenst een ieder  
Prettige Feestdagen en een  
Gelukkig 1985*

Lub-tape f 89,- / 10 kanaals stereo broadcastmengtafel f 1595,- / stereo-coder f 249,- / Simrek Direct Drive Draaitafel f 839,- / Maxell Tape 6,5 uur bij 9,5 cm/s op 18 cm kasjel f 27,50 / Audie Pak Cartridges f 10,70 (min. afname 5 stuks) / Binnenkort leverbaar Telefoonvarken / E.A.P. CT 1000 Imitatie-Jinglemachine f 499,- / Plastic Singlehoesjes 25 cent per stuk (min. afname 100 stuks) - Bestel-, Kaartoer-, en Afhaaladres: Herenstraat 1a, Rhenen (Utr.) Postorder-service binnen 24 uur door geheel Nederland. U kunt ons bellen van maandag tot en met zaterdag (ook 's avonds)

Alle prijzen zijn excl. o.i.w. - Prijswijziging voorbehouden

## NABESTELLING LOSSE NUMMERS F.R.M.

De volgende uitgaven van het F.R.M. zijn nog leverbaar. Alle andere nummers zijn uitverkocht.

SEPTEMBER 1982:	Stads-TV Amsterdam, Radio Delight-Amsterdam, Radio Starlight-Tilburg, foto's van het Veronicaschip voor en na de verhuizing, 4-traps FM hulzenzender, gestab. voeding 12V/20A, schema's + bouwbeschrijving 5 WATT FM-zender 88-108 MHz., tabellen betr. verliezen in antennekabels, HF-STUURVERST. 15-20W. voor 100 MHz., zelfinstellende SWR-meter. Nog ruime voorraad aanwezig. Prijs fl. 3,95/BF 75,--
APRIL 1983	Volledige tekst wetswijziging i.v.m. verkoop zendapp., Radio Blonde Man & Mini Mondo te Barger-Oosterveld, poster Radio Condor, U.S. Radio, 10 WATT FM-zender, ontwerpen van HF-versterkers. Nog ruime voorraad aanwezig. Prijs fl. 4,25/BF 85,--
MEI 1983	Radio Atlantis-Rotterdam + Interview met Frans Nienhuijs, Voice of Peace, poster "Uilenspiegel" (Radio Antwerpen 1963), U.S. Radio, Radio Seventy-Seven te St. Nikolaas, vermogensregeling, voeding 1,5-15V/10A., oscillator met dual-gate FET (3-meter), LINEAIR met BLY 87,88 en 89 + een 25 Watt FM-ZENDER. Nog behoorlijke voorraad aanwezig. Prijs fl. 4,25/BF 85,--
JUNI 1983	Radio Schotland-Bellen, CBN (enige KG-piraat in Australië), Radio Palermo te Essen (België), Radio Cristal Area en Int.Crema (Italië), omreken tabel van MHz. naar kanalen voor 3 meter, beknopte verklaring SINPO-code, MINI MG- en FM-ontvangers (toen had je al een zelfhouw walkmanradio kunnen hebben!), test Jupiter Ace, 5-traps FM-zender 3-3,5 Watt, eindtrap BLY87 + filter. Beperkte voorraad! Prijs fl. 4,25/BF 85,--
JULI/AUGUSTUS 1983	Het succesvolle extra dikke vakantienummer van 1983 met reportages over Citty-TV Alkmaar, Radio Zwarte Rakker (MG), Free Radio Rotterdam, CBN Austr. (2), 10 jaar Voice of Peace met paginagrote kleurenfoto van het Peace Ship en twee kleurenposters van de Norderney en de Meho 2. Verder deel 1 van het grote computerzelfbouwproject (Apple compatible), Radio Noordzeeljmuiden, een overzicht van alle zendschepen, een artikel over overmodulatie, een automatische amplitude controle unit en een zelfhouw dummyload. Prijs fl. 5,25/BF 100,--
DECEMBER 1983/JANUARI 1984	Dubbelnummer met o.a. Radio Fantasy Kempen, poster "Ross Revenge", Radio Eastwave Hamont, en technische experimentele stereocoder, 2 Watt FM-zender, modulatie-indicator, antennesyst. 3 (Lecher systemen), frekwentieteller 1 Hz.-1000 MHz., stereo mengpaneel (3) met printlay-outs. Voor de Applecomputer: programma's 16K RAM kaart, spelen op de Apple met een Atari joystick. Let op: dubbele prijs! Prijs fl. 8,50/BF 170,--
FEBRUARI 1984	Interview met QSO-station Valentino Didam, poster "Magdalena" (MI Amigo 272), grensstreekradio's. Techniek: frekwentiestabilisator, 1 Watt FM-zender + 10 Watt lineair (IPS), antennesyst. 4: Marconi antenne en de dipool. Behoorlijke voorraad Prijs fl. 4,25/BF 85,--
MAART 1984	Populair TV Medemblik, Radio Star Amsterdam, Starlight Radio Den Haag, Int. van Dam (6), poster Magda Maria (Radio Paradijs), V.o.P. /Radio Europe Int., Satelliete Broadcasting Cy. Duitsland (KG), Boekbespreking: "Lokale Radiohoek" door A.J. Belrens, Radio Gronsland Kiarool, breedbandantenneversterker, verhoudingstabiel vermogen/reikwijdte voor UHF TV-zenders, antennesystemen: dipolen, omslag: kleurenfoto "MI Amigo". Nog redelijke voorraad aanwezig. Prijs fl. 4,25/BF 85,--
APRIL/MEI 1984	1e Extra dikke nummer van 1984 met o.a. Radio Power v/a de Veluwe, Havenstad Radio Rotterdam, Piratenzongfestival 1984, 20 jaar Radio Caroline, Int. van Dam (7), dagboek Voice of Peace, twee posters: Cheetah II en Galaxy (Radio London), W.M.R. Westkust Radio te Koksijde, UHF TV-zender + antennes, UHF lineair voor videorecorders, het bouwen van HF-schakelingen, basishreedteregeling, telefoonmengenheid. Nog redelijke voorraad aanwezig. Prijs fl. 5,25/BF 100,--
JUNI 1984	Radio Atlantis-Amsterdam, Radio Langedijk, Uitspraak H.R. inz. Magda Maria, poster Ross Revenge, Int. Van Dam (deel 6), 20 jaar Radio Caroline, Laser 558, Big L, Radio Kompas-Oostende, Radio In W-Duitsland, Antennesystemen: koppelingen, 5 Watt FM-zender. Nog ruime voorraad aanwezig. Prijs fl. 4,25/BF 85,--
JULI 1984	Prijs fl. 4,25/BF 85,--
AUGUSTUS 1984	Prijs fl. 4,25/BF 85,--
SEPTEMBER/OKTOBER 1984	Prijs fl. 5,25/BF 100,--
NOVEMBER 1984	Prijs fl. 4,25/BF 85,--
DECEMBER 1984	Prijs fl. 4,25/BF 85,--

N.B. LET OP DE SPECIALE AANBIEDING VOOR NIEUWE ABONNEES PER 1.1.1985: DE HELE JAARGANG 1984 VOOR DE ABONNEMENTSPRIJS VAN FL. 37,50 II III

De portokosten bedragen per nummer Fl. 1,--/BF 20,--. Betalingen op postgiro 3538279 of voor België: C-Bank Hasselt 235-0430464-87 t.n.v. J.Herps/FRM te Amsterdam. Bestelling is ook mogelijk d.m.v. postzegels in een gesloten enveloppe naar POSTBUS 10252, 1001 EG AMSTERDAM.

## VERLENGING ABONNEMENT

ALS HET ABONNEMENT VERLOPEN IS, VINDT U BIJGAAND EEN ACCEPTGIROKAART.

Verlengingen dienen vóór het einde van de maand op onze girorekening te zijn bijgeschreven om te voorkomen dat men een nummer moet missen.

BELGIË:

BANKBE-  
TALING  
AUB!

# FRM

**PRIJS ABONNEMENT:** (Verschijnt 10x per jaar)

Fl. 45,- per jaar.

Losse nummers Fl. 4,95 per stuk. m.i.v. 1-'85

Vóórult te voldoen op postgiro

35 38 279 t.n.v. José Herps /

Free Radio Magazine te Amsterdam

**UITGEEFSTER / EINDREDAKTRICE:**

José Herps

Uiterste **sluitingsdatum** inzendingen kopij:

**10 DECEMBER 1984**

Verschijningsdatum nr. 1-'85: **2 JAN. 1985**

De inhoud van het FRM komt voor een groot gedeelte tot stand door inzendingen van de lezers. Deze niet-redactionele artikelen behoeven niet met de mening van de uitgeefster overeen te stemmen.

Het geheel of gedeeltelijk overnemen van de inhoud van het FRM is niet toegestaan zonder voorafgaande schriftelijke toestemming van de uitgeefster.

Inzendingen/Advertenties zijn voor verantwoording van de inzender c.q. adverteerder.

**SUBSCRIPTION PRICE ABROAD:**

People living outside Holland and Belgium have to pay DG 60,- a year for 10 issues.

Single copies DG 10,-

Payments can be made  
cash by registered mail.

Bankcheques can not be accepted.

Verspreider Nederland:  
BETAPRESS BV - GILZE.

Verspreider België:  
AMP - BRUSSEL

Druk: Habo / Dacosta - Utrecht

**FREE RADIO  
& TV  
MAGAZINE**

Postbus 10252 - 1001 EG Amsterdam  
TEL. 020 - 327464

## INHOUD:

Pag.:

5. Uit de Waard: Beknopte geschiedenis van de Vrije Radio en TV in Nederland
6. Keizerstad Radio - Nijmegen
9. Akties voor Vrije Radio en Televisie
10. Radio Avalon - Ridderkerk
14. DX-Rapporten
20. Engelse zeezenders in de jaren '60
24. Abonnementies
25. On- & Offshore door John Wendale
28. Vaar mee met S.M.C.
29. De avonturen van de Nederlandse Overheid tegen de Magda Maria - deel 3.
30. België: Interview met A.J. Beirens - Van R.S.A. tot Radio Dynamo
34. Autonome Radio Deurne
36. Radio Uilenspiegel - Roeselare
37. Korte Golf Rubriek
40. Techniek: Storingen en wat je eraan kunt doen
42. " : Antennesystemen (Slot)

EEN JAARABONNEMENT OP HET F.R.M. IS GOEDKOPER EN HANDIGER! VUL IN DIE BON EN STUUR HEM OP...

**NOTEER MIJ  
ALS  
ABONNEE!**

naam : .....

adres : .....

woonplaats : .....

postcode : .....

- Gaarne toezending stortingskaart  
 Maak zelf over op giro 3538279  
 (X doorhalen wat niet gewenst wordt)



# MERRY WEIHNACHTEN, TOUT LE MONDE

Zo, de meertaligen en de buitenlandse lezers hebben we in 1 klap gehad en voor de degenen, die niet zo thuis zijn in vreemde talen: allemaal Prettige Kerstdagen toegewenst.

Met de nieuwjaarswensen wacht ik nog even, want -als iedereen meewerkt- gaat het komende nummer al voor de kerstdagen op de post. Als iedereen meewerkt nogmaals, want de copy voor het januarinumnummer 1985 moet al minstens de 10e hier aanwezig zijn, aangezien de afspraak met de drukker al op de 17e december vastgesteld is.

**DUS, MEDEWERKERS EN ADVERTEERDERS! ZORG DAT DE SPULLEN OP TIJD BINNEN ZIJN!**

Ik heb in dit nummer geprobeerd de achterstanden zoveel mogelijk weg te werken en de benadeelde groepen onder de lezers tegemoet te komen. Zo is de poster dit keer vervallen en daarvoor in de plaats heb ik een collage gemaakt van alle zeezenderfoto's, die nog in het archief lagen. Volgende maand kunnen we dus weer met een schone lei beginnen en kan het meest recente materiaal geplaatst worden. En daar zitten hele leuke dingen bij! Jammer genoeg niet het nagelschaartje van Peter Chicago, maar daar wordt aan gewerkt, speciaal voor John Wendale.

Door het vervallen van de poster is er plaats vrijgemaakt voor extra DX-rapporten, want het weglaten van de rapportjes leidde afgelopen maand tot de oprichting van de Stichting tot Behoud van het DX-rapport in het FRM, die bij deze weer opgeheven kan worden, want me dunkt..... Ook de andere belangengroepen komen aan hun trekken: de zeezenderinfo is geheel geplaatst, er zijn 2 reportages over Nederlandse stations en diverse Belgische stations. Wat wil je nog meer?

Zucht! Techniek! Ja, ik weet het en het is niet zo, dat er geen rekening wordt gehouden met de uitslag van de poll van alweer een behoorlijke tijd terug, maar om aan die wensen tegemoet te komen, moet er wel bruikbaar materiaal binnen komen. En dat blijkt er gewoon niet te zijn, op de uitzonderingen na, die wel geplaatst zijn. Ik blijf m'n best doen om goed schemamateriaal te pakken te krijgen en in ieder geval wordt er al hard gewerkt aan het al eerder geplaatste PLL-schema. De fouten worden eruit gehaald en het resultaat zie je dan wel in het komende nummer. Ook in het januarinumnummer de uitslag van het Caroline/Laser onderzoek. De verwerking van de uitslagen bleek meer tijd te kosten dan we verwacht hadden en zoals gewoonlijk werd de uiterste inzendingdatum weer met voeten overtreden, vandaar het uitstel.

Dan valt nog een reportage te verwachten over Radio Mi Amigo in België, waarvan gezegd wordt, dat het de opvolger is van de gelijknamige zeezender. Verder ligt er nog het een en ander over Zwitserland, Noorwegen en Frankrijk. Misschien dat ik daar met die extra pagina's nu eens aan toekom.

Voorlopig allemaal veel leesplezier met dit FRM en ik ga vast hard aan de slag om het volgende op tijd klaar te krijgen.

Groetjes,  
JOSE.

## FRM Prijzen 1985:

De tarieven voor het F.R.M. zijn met ingang van 1 januari 1985 als volgt:

Losse nummers:	Fl. 4,95 Bfrs. 100,--
Abonnement Nederland (10 nummers)	Fl. 45,--
Abonnement België " " "	Bfrs. 850,--
Subscription price outside Holland and Belgium from 1.1.1985	DG. 60,--
Single copies (including postage etc.)	DG. 10,--
(To be paid cash in Dutch Guilders by registered mail only; bankcheques etc. will not be accepted anymore).	



# AMS

Postbus 52647  
3007 KC Rotterdam

Tel.: 010 - 84 72 20

**ALLROUND MUSIC SERVICE**, de beste voor ingesproken Jingle's en Commercials.

Winter aanbieding: 5 gesproken spots f 200,- (geldig tot 31 dec.). Vraag naar onze Demo-tape. Tevens verkopen wij vele apparatuur voor Uw Station of Diskotheek. Leverancier van: FTM, Alecto, D&R, Fane en J.D. systems. Voor Radio-programma's kunt u ook bij ons terecht. Bel nu !!

## UIT DE WAARD - PETER VAN DIJK

Red. De hierbij geplaatste tekening stamt uit de begintijd van de Alkmaarse vrije TV en werd toen gepubliceerd in een huurtkrantje.

Het fenomeen vrije radio bestaat al zolang de allereerste omroepwet van kracht werd. In de vooroorlogse jaren was de kans om "gepakt" te worden vrije gerings gestraft werd er niet of nauwelijks. In de donkere jaren '40/'45 stond op zendactiviteiten de kogel, maar ook toen waren diverse radiostations actief.

De jaren '50 en '60 stond in het teken van de zeezenders. In die periode waren slechts enkele landzenders actief; er werd dan ook niet hard opgetreden tegen de vrije radiostations.

De jaren '70 brachten een ware hausse op radiogehied, zeker na het verdwijnen van de (meeste) zeezenders. Het gevolg hiervan was, dat justitie hardere maatregelen nam om het "kwaad" in de kiem te smoren, iets wat het tegenovergestelde tot gevolg had: elk radiostation dat gepakt werd, is door 2 nieuwe opgevolgd.

Een nieuw fenomeen kondigde zich aan: de vrije TV.....

Eerst keurig via de kabel in Amsterdam, Leiden, Den Haag, Rotterdam, Utrecht enz. later ook via de vrije ether te Alkmaar het station E.M.T.

Paniekreacties bij regeringsinstanties, omroepen en filmbonden zorgden ervoor, dat in de jaren '80 de kabel weer werd dichtgegooid. Maart 1980 was een historische maand. Voor het eerst in de geschiedenis is het de burger toegestaan om tegen betaling van Fl. 35,- per jaar te zenden via de 27 Mc. Men ging hiartoe over, omdat het toch dwellen met de kreen open was, wat de vrije communicatie betrof.

Na een betrekkelijke rust op het TV-front -na het zandverbod op de kabel- begon de vrije TV zich via de vrije ether te manifesteren, met als speerpunten Almelo en de kop van Noord-Holland. Na de gerichte acties van de RCD tegen E.M.T. verschenen, kort na elkaar, Albatros, Atlantic en Orion TV, AFS, Galaxy en BOS volgden.

Ondanks diverse justitionele acties zijn Atlantic en Orion nog steeds volgens programma actief en is het rijtje in de loop van 1982 aangevuld met Nova, AOS, Trix, Satellite, Populair en vele anderen.

Op radiogebied is het wat rustiger dan in de jaren '70, waarschijnlijk heeft dit te maken met 't (opnieuw) verschijnen van de zeezenders.



Nu ik dit alles nog eens op m'n gemak doorneem, vraag ik me af, of het niet verstandig is om zowel de vrije radio- als TV-stations tegen 'n jaarlijkse vergoeding, gewoon hun gang te laten gaan. Dat scheelt u en mij onze belastingcenten, de stations worden nog professioneler en last hut not leats: levert dit vruchten op voor de staat, film- en videobonden, daar het te betalen bedrag per jaar voor de vergunning, verdeeld kan worden onder de diverse belanghebbenden.

Maar ja, wie zouden er dan tegen zijn????? Juist ja, de omroepen en met name VARA, VPRO, NCRV en ERD zouden zich hier fel tegen verzetten. Want dan zouden met name deze omroepen hun programma's af moeten stemmen op de kijker en dat is moeilijk te verteren voor hen, die gevend zijn het volk voor te zetten, wat zij denken, dat goed voor ons is.

Reacties op het hovenstaande zie ik gaarne in het komende FRM tegemoet. Een volgende keer hoop ik wat uitgebreider in te gaan op deze materie en misschien leest iemand, die in Den Haag wat in de melk te brokkelen heeft, deze rubriek en staat hij of zij er welwillend tegenover, zodat we eindelijk eens "koppen met spijkers" kunnen slaan.....



## Jingles en Commercials!

Top Format maakt er een hit van.

• jinglepakketten • reklamejingles • gezongen d.j.-namen • news intro's • muzikale imago's

Wij produceren met gebruikmaking van solide Amerikaanse backing tracks. Op verzoek zenden wij prijzen en onze nieuwste demo-cassette. (Kosten f 20,- incl. porto).

Top Format Productions B.V.,  
de meest professionele jingleproducent in de Benelux.  
Postbus 6040, 2001 HA Haarlem. Tel. 023-320640/310522.





## **"OP DE EERSTE PLAATS: VRIJE RADIO"**

Het vorige FRM was nog maar net uit, of er kwam al een telefoontje uit Nijmegen: Radio Keizerstad had geen bezwaar tegen een reportage, dus meteen maar een afspraak gemaakt.

De afgesproken datum was dinsdag 6 november, een nogal druilerige dag, zodat er van mijn plan om de stad te bekijken (waar ik tot mijn schande nog nooit geweest was) niets terecht kwam. Meteen dus maar doorgereden naar de opgegeven lokatie. Een eind voor Nijmegen was het station op 95.5 MHz. al volop te beluisteren en de eerste indruk was prima. Wie denkt, dat professionele radio alleen in de Randstad te horen is, moet maar eens richting Nijmegen gaan, want dit station (en overigens sommige andere, zoals Radio Delta) doet niet onder voor een Unique, Centraal of noem ze maar op.

In een opzicht vind ik de programmering van Keizerstad zelfs prettiger om naar te luisteren (en dit is zuiver persoonlijk): er wordt hier geen reclame tijdens de programma's gedraaid, maar men werkt volgens het "STER-systeem", dus blokjes reclame voor en na het nieuws.

Het was even zoeken naar het juiste adres, waar we werden ontvangen door John de Groot en Wim de Bruijn, die verder het woord zouden voeren. Radio Keizerstad is gevestigd in een ruime flat met daarin twee studioruimtes. Wat het maken van foto's betreft, kwamen we op een wat ongelegen tijdstip: de oude studio was in het afbraakstadium en men vond het niet zo representatief om daarvan foto's te publiceren en de nieuwe studio was net in aanbouw. Daarvan wel foto's, maar zoals je ziet, stond er nog geen apparatuur in. Wel al een fraai gemetselde ombouw en een aparte nieuwskamer, van de presentatiestudio gescheiden door een glaswand. Verder een ontvangstruimte, waar de telefonist(e) zetelt: het telefoonnummer (080-44.88.00) is altijd bereikbaar tijdens de uitzendingen en er zijn altijd minstens twee medewerkers in het pand aanwezig, zodat het hier nooit voor zal komen, dat een DJ tijdens het programma ook nog de telefoon moet bedienen. Deze middag waren er meer mensen aanwezig, zodat wij (om rustig te kunnen praten) meegenomen werden naar een apart spreekkamertje, waar het gesprek van start ging:

Omdat ik veel over het station gehoord had, maar er eigenlijk verder weinig over wist, vroeg ik eerst om een korte beschrijving. Radio Keizerstad is begonnen in 1982; het eerste weekend van september. In het begin werden alleen bandprogramma's uitgezonden, die in diverse studio's werden opgenomen. Uitgezonden werd enkel op vrijdag, zaterdag en zondag. Eind vorig jaar werd de zendtijd uitgebreid tot 12 uur per dag en sinds kort is dat 17 uur per dag. Aan een volledige programmering begint men niet, omdat 24 uur lokale radio geen haalbare kaart is. 's Nachts is de luisterdichtheid in elk geval al een stuk minder en degenen, die 's nachts naar de radio willen luisteren, kunnen bij collegastations terecht.



Alleen voor speciale gelegenheden worden uitzonderingen gemaakt, zoals bijvoorbeeld kerstmarathons e.d.

In de regio is Radio Keizerstad het enige station met lokale informatie, welke meest tijdens het weekend de ether ingaat. Door de week kan de info worden doorgegeven via de telefoon.

## **VOOR DE MAKERS EEN SERIEUZE ZAAK**

Onze eerste indruk al aan het begin van het gesprek was, dat we hier te maken hebben met mensen die zeer serieus bezig zijn met vrije radio en er ook alles voor over hebben om dit station in de lucht te houden. En wie weet in de toekomst heel misschien legaal.....?

Want het blijkt, dat ook in Nijmegen de lokale overheid niet zo negatief denkt over vrije, lokale radio als dat bij de rijksoverheid het geval is. Net een week voor ons interview hadden Wim en John een gesprek gehad met de gemeente over lokale radio, op uitnodiging van de gemeente. B. & W. van Nijmegen zijn zich aan het oriënteren over de mogelijkheden in verband met lokale radio en hadden diverse stations, organisaties, zoals het Audet Concern, ziekenomroepen, Radio Oost uitgenodigd, die hiermee bezig zijn. "Het feit, dat we werden uitgenodigd, is al een zekere vorm van erkenning", vindt John. "Wat wij tijdens dat gesprek naar voren hebben gebracht, is dat een soort Radio Oost voor Nijmegen haar doel voorbij zou streven. Veel praten en weinig muziek trekt nooit een groot luisterpubliek. Juist door middel van de muziek kun je zoveel mogelijk mensen bereiken. Een ander station dat uitgenodigd was, is Radio Rataplan. Misschien ken je die naam wel uit de kranten in verband met kraakakties e.d. De laatste tijd zijn ze wat rustiger geworden. Zo'n station krijgt veel aandacht in de pers -ze worden "geplugd" door de Gelderlander, maar het is een feit, dat dergelijke stations altijd maar voor een select publiek zullen werken. Als de ether vrij zou worden gegeven, zal Rataplan wel een plek vinden, daar twijfel ik niet aan".

Na deze zijsprong gaan we weer over op het onderwerp, waarvoor we kwamen: Radio Keizerstad. Al met al is men toch wel tevreden over het resultaat van het gesprek met de gemeente. Het heeft in elk geval meer opgeleverd dan de aanvraag, die men indiende bij de minister voor een zendvergunning, waarop alleen maar het bekende antwoord kwam.

John: "Voor ons zijn er twee idealen en dat is op de eerste plaats Vrije Radio en op de tweede plaats Lokale Radio".

## **VOOR DE LUISTERAARS LEUK EN INFORMATIEF**

Na al deze politieke toestanden wilde ik toch ook wel iets weten over het station zelf. "Wat voor format hanteren jullie?".

"De deejays hebben de indicatie om nederlandsstalig, gouwe ouwe en nieuw werk te draaien. Hoe ze dat indelen, laten we aan henzelf over, maar over het algemeen is het zo, dat bijvoorbeeld tussen 10.00 en 12.00 uur meer Nederlands wordt gedraaid, 's middags meer hits en 's avonds wat rustiger muziek. Zo is er elke avond tussen 23.00 en 24.00 uur het programma "Close Down" met muziek, die tegen "Easy-Listening" aan ligt.

Verder zijn er ook speciale programma's, zoals "Rommelmarkt", waarin spullen aangeboden kunnen worden om te kopen of verkopen. Gemiddeld komen er tijdens dit programma zo'n 70 telefoontjes per uur. De luisteraars komen live in de uitzending, wat tot gevolg heeft dat de lijn soms overbelast raakt. Dit programma wordt uitgezonden op zondagmiddag, evenals het ook zeer populaire prijsvraagprogramma "Keizerspoor". Momenteel zijn er minimaal 12 prijzen beschikbaar, variërend van "twee meter bier" tot salades, videobanden, bloemen enz. Echt grote prijzen zijn het niet, al hebben we toch ook eens een zwart/wit TV gehad. De prijzen worden beschikbaar gesteld door sponsors, die niet tot de adverteerders behoren".

Ik merk hier op, dat me al opgevallen was, dat er geen spotjes tijdens het programma gedraaid worden, waarop mij verteld wordt, dat reclames alleen gedraaid worden van 07.00 tot 18.00 uur, zoals gezegd volgens het STER-systeem.

"Verdere speciale programma's, die alleen tijdens het weekend te horen zijn, zijn o.a. een kinderprogramma, import disco, echte Rock 'n' Roll, de top 15 en de tipparrade, die worden samengesteld aan de hand van verkoopcijfers van de meest representatieve platenzaak hier in Nijmegen".

95,5 presenteert van  
13 t/m 23 JULI:



10 dagen & nachten

LOKALE RADIO ZOALS 'T HOORT!

448000 - Postbus 40060 - 6504 AB Nijmegen

## EVENTEMENTENRADIO

"Zijn er verder nog bijzondere initiatieven, waardoor Keizerstad zich onderscheidt van andere stations?"

"Jazeker, zo werken wij bijvoorbeeld ook op lokatie tijdens gebeurtenissen als zomerfeesten en andere evenementen. De "Aktie voor Polen", die hier gehouden werd en waar veel prominente artiesten aan meewerkten, zoals Maywood, de Havenzangers e.d. ging live de lucht in.

Tijdens de zomerfeesten van Nijmegen hebben we zelfs vanaf een schip op de Waal een verslag van het vuurwerk uitgezonden, met om ons heen de boten van de waterpolitie. Overigens werken we bij zulke gelegenheden inderdaad met straalzenders".

## NIEUWS

"Toekomstplannen?"

"Wat we graag willen en waar we ook hard mee bezig zijn, is het opzetten van een eigen nieuwsvoorziening. Begin 1985 zal dat waarschijnlijk rond zijn.

Er zijn twee medewerkers voor beschikbaar.

Het gaat hierbij niet alleen om lokaal nieuws, maar of we het nieuws, dat we van Hilversum overnemen, zullen weglaten weten we nog niet.

Verder zijn we bezig met de bouw van de nieuwe studio".

Op dit punt van het gesprek gaan we even terug in het verleden, want nu komen we op het punt van de inbeslagnames. Radio Keizerstad heeft al 22 invalen achter de rug, waarbij bijna alle keren de studio werd leeggehaald. De R.C.D. en de politie zijn redelijk sportief hier, maar een keer ging het toch bijna mis:

"Bij de 14e of 15e inval ontstond er bijna een knokpartij, omdat men toen ook de ombouw wilde meenemen. Op de een of andere manier was deze inbeslagname via de zender te horen, zodat er binnen een mum van tijd een hele menigte verzameld was

beneden. Toen men dat hoorde van die ombouw, werden er mensen kwaad en dat resulteerde in de vernieling van een busje van de politie. Wij waren daar uiteraard niet zo gelukkig mee, omdat dat soort dingen toch schade toebrengt aan je image als station".

## PROMOTIE

"Dan hebben we nog ons promotieteam om ons station aan het publiek voor te stellen. Het is onbegonnen werk om het publiek hier uit te nodigen, dus doen we het op die manier, bijvoorbeeld tijdens de "Nijmeegse Gezinsbeurs".

Ook worden optredens, die in Nijmegen plaatsvinden live opgenomen en later uitgezonden. What Fun ("The right side's won") en Vitesse hebben we al gehad. Roberto Jacketti & The Scooters, alsmede het Klein Orkest staan nog op het programma".

Wim: "Vergeet de disco show niet. Draait trouwens lekker".

"Waar hangt dat spandoek ergens, waar die briefschrijver het vorige keer over had?"

"Ik denk, dat hij de borden bedoelt, die we vroeger over de balkons gespannen hadden. Die hebben we echter weg moeten doen, omdat ze gingen klapperen als het waaide en dat konden de burens niet zo waarderen".



De toekomstige nieuwskamer

Tot slot wil John nog even iets kwijt over de collegastations. "Onze lokatie is de beste van Nijmegen. Het nadeel is, dat er binnen de kortste keren een heel stel stations in dezelfde buurt zat, wat storingen tot gevolg had. Naar aanleiding van die storingen kwamen er uiteraard weer negatieve publicaties in de pers. Ook daarom zou het beter zijn als lokale radio legaal werd".

Tekst: Jose Herps.  
Foto's: Alfred Debels.



## AKTIES VOOR VRIJE RADIO EN TELEVISIE



PIETER CALAND

### TELEVISIE STICHTING

In het Free Radio & TV Magazine van april 1982 heeft een ieder al kennis kunnen nemen van de ideeën van de Pieter Caland Televisie Stichting.

Langs deze weg willen wij gaarne nog onze dank uitspreken aan de redactie van het FRM en aan de vele mensen, die daar zo spontaan op hebben gereageerd.

De Caland T.V. Stichting heeft al vanaf 13 april 1982 een toezegging voor een zendmachtiging. Helaas biedt de medianota veel te weinig ruimte aan particuliere initiatieven met ideale doelstellingen.

Vanaf socialistische kant wordt ook vanwege partijpolitieke ideologie de zaak afgeremd en houdt men blindkleppen voor ten aanzien van de technologische ontwikkelingen. Eenzelfde heeld hij de christendemocraten.

Speciaal de VARA heeft er zich op toegelegd om initiatieven, waarin zij niet duidelijk een vinger in de pap hebben, de grond in te boren, bijvoorbeeld tijdens de uitzendingen van het programma "Luchtruim" op de vrijdagavonden vorig jaar. Evenzo is het bij de OLON en de ROOS. Gezien het aantal verenigingen en stichtingen in dit land die bij bovengenoemde instanties niet zijn of willen zijn aangesloten, zou het wellicht zinvol zijn om zelf een nieuwe organisatie in het leven te roepen, waarin we dan samen sterker naar voren kunnen komen.

Gaarne jullie reacties richten aan:

PIETER CALAND T.V. STICHTING,  
POSTBUS 26187,  
3002 ED ROTTERDAM.

Met vriendelijke groeten,  
Gerard M. Ras (Voorzitter).

In maart 1984 is er met mondjesmaat in de landelijke pers aandacht besteed aan de uitslag van een onderzoek ten behoeve van de radiopiraten. Het onderzoek maakte deel uit van een groot luisteronderzoek, gehouden door "INTERVIEW" Instituut voor marktinformatie (Drs. M. de Hond) in opdracht van de N.O.S.

Uit dit onderzoek is gebleken, dat een zeer groot deel van de Nederlandse bevolking (bijna 47%) wel eens naar een radiopiraat luistert. In het VARA-programma "Hof van Eden" van dinsdag 18 september j.l. heb ik nogmaals dit onderzoek in de publiciteit proberen te brengen, omdat de uitslag pro-piraat is en een dergelijke uitslag door de omroepen nooit in het openbaar zal worden gebracht.

Mocht er onder collega vrije radiozenders interesse zijn in dit officiële onderzoek, dan ben ik bereid ze een kopie te sturen van de samenvatting van het onderzoek. Ook is de mogelijkheid voor een radio-interview over het onderzoek aanwezig. T.z.t. kan het onderzoek ook in het F.R.M. gepubliceerd worden (een computeruitdraai van het gehele onderzoek is aanwezig).

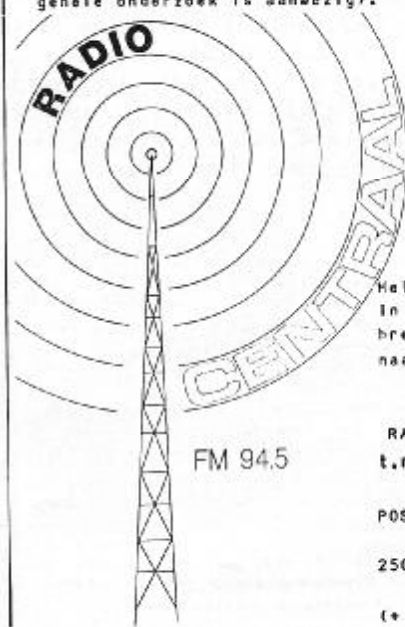

Help mee dit onderzoek in de publiciteit te brengen en schrijf naar:

RADIO CENTRAAL,  
t.n.v. FRED ZET,

POSTBUS 71429,  
2507 BA DEN HAAG.

(\* antwoordzegel).

# RADIO AVALON - RIDDERKERK

door **Luisteramateur  
Scholekster**

U zult wel zeggen: "Daar heb je hem ook weer". Eerst doet hij een boekje open in negatieve zin over Avalon (FRM 8-'84), maar het heeft wel geleid tot het oplossen van de problemen.

**KORT**

Ik zal proberen in deze reportage uitleg te geven over het reilen en zeilen van een radio piratenstation, dat boven alle succes eenvoudig gebleven is. Dat het

**VOORWOORD**

luisterpubliek wat brengt van klein tot groot en dat doe ik dan in mijn eigen bewoordingen, zonder hoogstaande, technische, voor velen onbegrijpelijke taal:

Op een avond zat ik zoals gewoonlijk weer wat aan mijn ontvanger te draaien, op zoek naar voor mij nog onbekende FM muziekstations. Het zoeken duurde niet lang (sinds kort heb ik een actieve antenne aangesloten op mijn "G.P.-tje") vanaf de 89 MHz. tot aan de 108 MHz. zit het barstensvol piraten, die redelijk te ontvangen zijn in Oude Tonge. Ze komen uit Nederland en België; de meesten zijn al gelokaliseerd door mij.

Op een gegeven moment hoorde ik een stem, die ik niet thuis kon brengen, de frequentie is 106.2 MHz. Ik laat de ontvanger een poosje staan, de muziek die men draait is van goede kwaliteit, afwisselend, voor elk wat wils. De stem, die het programma presenteert, klinkt goed in de oren; beslist niet dat "gejaagde" zoals bij veel stations.

Men kan ook bellen tijdens de uitzending en aan de hand van het kengetal kom ik achter de lokatie. Het plaatje is nu compleet. De naam van het station had ik al eerder gehoord. Er gaat een lampje branden, want het wordt weer eens tijd voor een reportage in het FRM en daar komt nog bij dat ik zo'n station niet aan mijn neus voorbij kan laten gaan. Radio Avalon uit Ridderkerk, we komen er aan! Een afspraak was gauw gemaakt en hier volgt het verslag van mijn bezoek.

Ridderkerk, een middelgrote gemeente, dicht tegen Rotterdam aan, een kleine 50.000 inwoners. Ook hier zijn radiopiraten te vinden, wel op FM, want de middengolf heeft hier nog niet zijn intrede gedaan, op een enkel experiment na. Toch vertoont deze gemeente overeenkomsten met het Noorden, waar wel MG piraten te vinden zijn. Als je in de auto zit, heb je er niet zo'n erg in, maar met je ogen open zie je de overeenkomst beslist: ze knikken je vriendelijk toe. Altijd ja, nooit nee en brengen het "zwarte goud" naar boven.

Ja knikken doen de Ridderkerkse bevolking en die van omliggende gemeentes en wel tegen Radio Avalon, niet weg te cijferen uit deze omgeving en ver daarbuiten.

Vertel geen negatieve dingen over Avalon, want men zou je aanvliegen. Dit bewijst hoe populair het station is en ze vallen ook beslist onder de categorie "uitstekend", te danken aan hun programmering en presentatie. Buiten de zeer afwisselende programma's, passeren er in de studio artiesten, die er een praatje komen maken en een bepaalde toelichting komen geven over een plaat. Veelal wordt dan aan de artiest in kwestie meteen een "special" gewijd. Ook de "Afval Race" is zeer populair. Deze quiz is gericht op de intelligentie van de luisteraar en -de naam zegt het al- er wordt hier met een afvalsysteem gewerkt. Een paar maal per uitzending wordt een reclamespotje gedraaid, waarvan de opbrengsten besteed worden om de onkosten te dekken van nieuwe apparatuur, mede omdat de heren van de R.C.D. de deur van Avalon ook wel weten te vinden, in totaal al 6 keer. Krantenknipsels getuigen hiervan. Ik zal er een citeren:

## "RADIO AVALON UIT DE LUCHT".

-Afgelopen vrijdag heeft de politie in samenwerking met de RCD twee illegale radiozenders uit de lucht gehaald. Een der zenders, Radio "Avalon", opererend vanuit een woning in Bolnes, was een aantal weken geladen gestart met een grootse lotenverkoopactie voor de Henk Fivetvereniging. Met deze actie wil men geld bijeen brengen voor het Sophia Kinderziekenhuis ter behandeling van jeugdige lijdens aan hart- en vaatziekten. Het Avalon-team is door de inbeslagnamen dusdanig verontwaardigd, dat het inmiddels een brief aan de koningin en de tweede kamervoorzitter Dolman heeft geschreven. Daarin wordt geprotesteerd tegen de inbeslagnamen: "Zoveel mensen luisteren vijf dagen per week naar onze zender. Wij -het Avalon Team- deden de uitzendingen met veel plezier; jong en oud amuseerde zich met onze programma's en spelletjes. Bovendien deden wij veel goed werk, zoals de lotenverkoop voor de Henk Fivetvereniging. Inmiddels hebben wij voor dit goede doel al vijfduizend loten verkocht".





RONALD O'NEAL AAN HET WERK TIJDENS DE  
UITZENDING.



RONALD O'NEAL (L) EN OUD-DELMARE WED-  
WERKER ROB VERMEER (R).

## SAMEN STERK

Aldus het krantenknipsel. Uit dit citaat blijkt wel, dat zo'n station als Avalon (en ik weet zeker, dat er nog veel meer stations zijn, die dit doen) een sociale functie vervult. Helaas is de overheid hier ongevoelig voor en toch kan en moet men hier iets aan gaan doen. De individuele acties zetten geen zoden aan de dijk, zodat men de krachten zou moeten bundelen en dan "pats", naar Den Haag. Dan moeten ze wel luisteren, maar!!!! Wie wil dit op poten zetten? Kijk maar naar andere landen: Italië, België..... Daar kan het wel en trouwens ook in Nederland. Zie Veronica maar eens, men heeft het pas nog op TV kunnen zien: Den Haag was te klein, het gevolg was wel legalisering. En dat kan ook voor een plaatselijk station, maar wel onder het motto: "Samen Sterk". Ik ben een beetje afgedwaald; verder met Avalon.

Ik zal de gehele programmering niet uitleggen, maar een paar programma's licht ik er uit. De quiz hebben we gehad. Verder van vrijdag- op zaterdagnacht van 00.00 tot 01.00 uur "Easy Listening", een programma met alleen sfeermuziek, afgewisseld met wat proza, zowel uit een bundel alsook ingezonden door luisteraars; dit is beslist uniek. Dinsdag- en vrijdagmorgens: "Van Ontbijt tot Middagdis", ook het beluisteren waard. Dit programma wordt veel beluisterd door huisvrouwen en bedrijven, die hun reacties erop laten blijken door middel van de telefoon. "Tussen haakjes", ik begrijp best dat de lezers zeggen: "Wat heb ik daar nu aan?" Toch kunt u hier uw voordeel mee doen. Deze vorm van programmering is beslist de moeite waard. Men kan ook altijd bellen naar Avalon voor informatie.



DE SEKRETARESSE VAN RADIO AVALON EN  
ENIGE BELANGSTELLENDE.



DE MOBIELE DRIVE-IN SHOW VAN RADIO AVALON: GOED EN NIET DUUR!

## MARATHONUITZENDING

Ik citeer uit een krantenartikel  
van woensdag 14 maart 1984:



ROB VERMEER IN AKTIE TIJDENS  
DE RADIO AVALON DRIVE-IN SHOW.

### RADIO AVALON KAN TEGEN ZIJN VERLIES.

Ridderkerk— Via de "zender voor buiten kantooruren" Radio Avalon vestigde hij onlangs de aandacht op zich met een marathonuitzending van 43 uur. Ronald O'Neal is dan ook een van de stuwende krachten van de sinds twee jaar actieve piratenzender. "We brengen wat de mensen willen", aldus de nieuwe Ridderkerkse recordhouder. Ondanks het feit, dat de piraat al vijf keer uit de lucht gehaald is en zeven verhuizingen noodzakelijk waren, heeft ook Avalon het aangedurfd om onafgebroken bijna twee dagen in de lucht te blijven. "Een zenuwenstrijd naarmate je vordert. Je gaat overal spoken zien, maar dat hoort nu eenmaal bij het spel", vertelt discjockey Ronald O'Neal, kortweg Ron, die het bravourstukje volbracht. Hij lijkt overigens de enige binnen dit piratenstation, die tot een dergelijke prestatie kan komen, omdat de overige medewerkers van Avalon in de continu-dienst zitten. "Maar ondanks het feit, dat de mensen op ieder moment kunnen worden opgeroepen, zijn we een heel regelmatig station. Er treden wel eens wijzigingen op in de programmering, maar over het algemeen draaien we een vast omlijnd weekprogramma", aldus Ron, die al sinds de start van Avalon op de 106.2 Mhz. uitzendt. "We zijn ooit begonnen vanuit Rotterdam, maar gericht op Ridderkerk. In het laatste jaar is daar verandering in gekomen, maar dat heeft gelukkig onze populariteit niet aangetast".

Een verklaring voor die populariteit kon Ron ook geven. "Onze zender brengt niet alleen de "Leidse Sleutelgaten" en aanvankelijk repertoire. Wij brengen wat de mensen willen en dat blijkt dus ook disco, rock 'n' roll en easy listening te zijn. De stem van de luisteraar telt bij ons zwaar mee. Wat wij draaien bestaat altijd voor de helft uit verzoekplaten. Op de stereozender(!) heeft Avalon ook een plaats ingeruild voor spelletjes met de luisteraar. Ook hiervoor blijkt de belangstelling groot. Het letterspel levert op zondag vaak 100 tot 150 oplossingen op, terwijl hij "Raad een Plaat" de telefoon altijd roodgloeiend staat. "En natuurlijk heb je hij dit alles ook de stille luisteraars, waaruit blijkt dat we wel degelijk in een behoefte voorzien".

Ook kunnen luisteraars wat te koop vragen of te koop aanbieden. Deze "Koopjeshoek" is iedere vrijdagavond in de lucht. Bij dit alles komt vanzelfsprekend het al dan niet legaliseren van piraten ter sprake. De Ridderkerkse recordhouder heeft hier een uitgesproken mening over.

"Gewoon laten zoals het is. Zoals het nu gaat, gaat het toch prima? We zijn niemand tot last en brengen desondanks radio zoals veel mensen vinden dat radio moet klinken".

Wat de Radiocontroledienst jacht blijft maken op piraten, neemt Ron voor lief. "Het hoort bij het spel dat we spelen. Een spel waarvan we weten dat je altijd verliest. Maar zolang we telkens aan nieuw materiaal weten te komen, blijven we desondanks in de "winning mood".

Is dit niet sprekend? Zou elk piratenstation dit niet willen? Er is nog veel meer te vertellen over zo'n alledaags (nou ja, alledaags) station, maar het FRM zou dan te klein zijn. Er is in de tijd tussen interview en publikatie het een en ander veranderd. Voorheen deed oud-medewerker van Delmare Rob Vermeer mee. Maar deze heeft zich terug moeten trekken wegens te drukke werkzaamheden. Jammer van zo'n talent. Hetzelfde geldt voor Rik Loman, die er ook een punt achter moest zetten. Hun plaatsen zijn echter alweer ingenomen door andere talenten: Big Harry en Tony Berk.

Vanzelfsprekend heeft Radio Avalon ook een drive-in show onder de naam "Happy Sound" en daar zit veel kwaliteit in. Het grote verschil met andere drive-in shows is de prijs, vraag die maar eens op of bel voor verdere informatie: 01804-14659.

Radio Avalon is tijdens de uitzending te bereiken onder nummer 01804-28498. U kunt ook schrijven naar Postbus 9524, 3000 NA ROTTERDAM.

Omdat er nogal wat wisselingen zijn geweest in apparatuur, zijn er geen technische gegevens voorhanden.

Tekst: Luisteramateur Scholekster-Oude Tonge. Foto's: Rob Vermeer.

RADIO AVALON, POSTBUS 9524, 3000 NA ROTTERDAM. Telefoonnummer: 01804 - 28498.

RADIO AVALON : 106.2 Mhz. FM-STEREO

## UIT DE WAARD < VERV. >

### VRIJE TV

Hallo, lieve luister- en kijkvrienden van het FRM. 1984 zit er bijna weer op en als ik dan het afgelopen jaar nog eens de revue laat passeren, moet ik zeggen dat het een rumoerige periode is geweest. Ondanks tegenwerking van diverse instanties groeide het aantal vrije radio- en TV stations hier langzaam, maar gestaadig. De meeste TV stations houden zich aan hetzelfde gehed op flimgebied als de legale omroepen: de films moeten minimaal 1 1/2 jaar terug af uit de bioscopen verdwenen zijn, anders worden ze niet gedraaid. Eveneens worden films, welke niet op video uit zijn, niet uitgezonden. Dit om de goede videotheken (degenen, die niet bij de videobond aangesloten zijn, maar wel legaal), het brood niet uit de mond te halen.

Atlantic TV is definitief terug op kanaal 66 UHF: i.s.m. de Alkmaarse Omroepstichting worden de programma's (hijna) dagelijks aan de kijker aangeboden.

Nova heeft de zender een "10.000 km. uren" gegeven en is iets lager op kan. 50 uit gaan zenden (50-), hetgeen hard nodig was, omdat Nova hij condities weggedrukt werd door Channel 4, dat op kan. 50+ zit. Bij Nova resulteerde de gedane ingreep in een nog beter te ontvangen signaal, ook tijdens condities.

Orion TV is eindelijk met geluid te ontvangen. Dit station had hier de afgelopen veel problemen mee, maar sinds eind oktober is het euvet gevonden en verholpen.

Metropole TV (34) bevindt zich nog steeds in het experimentele stadium, hetgeen resulteert in onregelmatige uitzendingen met wisselende ontvangstkwaliteit.

#### OVERZICHT T.V. DECEMBER 1984:

NAAM:	KANAAL:	REGELM:	VLGS. PROGR.:	ONR.:	TEST:
SUNRISE	25	XX			
REGIO NIEUWS TEAM	26			XX	
SATELLIET TV	29		XX		
TRIAx TV	30+	XX			
METROPOLE TV	34				XX
SPOETNIK TV	37		XX		
ORION TV	42		XX		
DOLBY TV	48				XX
NOVA TV	50-		XX		
ATLANTIC/ADS TV	66		XX		

TV-gidsen van de volgende stations zijn in N-Holland verkrijgbaar:  
Satelliet, Orion, Spoenik, Nova en Atlantic/ADS.

### VRIJE RADIO

Allereerst wil ik bij deze Radio Esmeralda hartelijk danken voor het toezenden van de mooie sticker + foto. Kraandrijver Radio zendt nog iedere zondag op de MC uit, met groot succes. Radio Unique heb ik maandag 12/11 om 16.15u. ook weer eens gehoord. Lang schijnt het niet geduurd te hebben, d.i. de 15e was het weer closing down. Radio Universe (95.15) zendt 24 uur per dag gezellige muziekprogramma's uit, het station is de laatste tijd bijzonder goed te ontvangen, dit waarschijnlijk doordat de zender een hoger vermogen afgeeft.

#### LIJST BELANGRIJKSTE STATIONS IN DE REGIO:

MIRANDA	91.10	ABC	100.25
LONDON	94.05	ESMERALDA	101.00
UNIVERSE	95.15	WATERLAND	103.00
W.N.R.	95.40	R.N.H.	103.50
DECIBEL	96.05	SATELLITE	104.55
YAB-YUM	97.85	ATLANTIS	104.40

Zo, dat was mijn bijdrage weer voor 1984. Ik wens u allen fijne feestdagen en hopelijk tot 1985.

PETER VAN DIJK.

P.S. Wanneer er weer inzenders zijn met z.g. "klachten", willen zij dan zo vriendelijk zijn (echte) naam, adres en telefoonnummer te vermelden en de brief te voorzien van een handtekening, want wat er vorige maand gehoord is, kan echt niet door de beugel!!!!!!

### RADIO ANDROMEDA ROTTERDAM

In het Vrije Volk stonden onlangs enige berichten over een Rotterdams "superstation", dat ontstaan is uit een fusie van 7 radiopiraten.

Radio Andromeda is inderdaad stipt om ca. 8.00 uur 's morgens op 19 november 1984 op 100.1 Mhz. in mono begonnen. Spoedig bleek echter, dat hier 2 grote voormalige Rotterdamse stations achter zitten. Immers de 5 andere (om 7 te krijgen zoals in de krant stond vermeld) zijn nog met naam, postbus of telefoonnummers genoemd, vanwaar dan het woord samenwerking, waarvan in het interview in het Vrije Volk van 17/11 sprake is?

Havenstad en Hollywood maken de dienst uit met postbusnummer en telefoonnummer. Havenstad: 010-722331 en Hollywood: 010-855806. Dus wij vragen ons af, of meer dan 100 medewerkers niet sterk is overdreven en 7 stations? Volgens ons verhuren ze zendtijd aan anderen.

Men doet ook telkens oproepen voor DJ's of nieuwslezers, want "ze kunnen nog heel mensen gebruiken". Einde citaat.

SPR-Team, Rotterdam.

## Fusie zeven piraten

**ROTTERDAM** — Zeven Rotterdamse radiopiraten gaan vanaf maandag onder de naam radiostation 'Andromeda' 24 uur per dag in het Rijnmondgebied uitzenden. Het station is door 'fusies' tot stand gekomen en zal voorname 'gouwe oude hits' brengen uit de jaren '50-'70 via de FM-band 100 mhz.

Marcel van Dam van de voormalige radiopiraat 'Havenstad Radio' zegt: 'Met deze onderlinge samenwerking willen we een wapen vormen tegen de Radio Controle Dienst. Als de RCD nu weer toelaat dan helpen we elkaar. Via een gezamenlijk advertentiebudget maken we een pot.'

### Fl. 833,- incl. BTW?

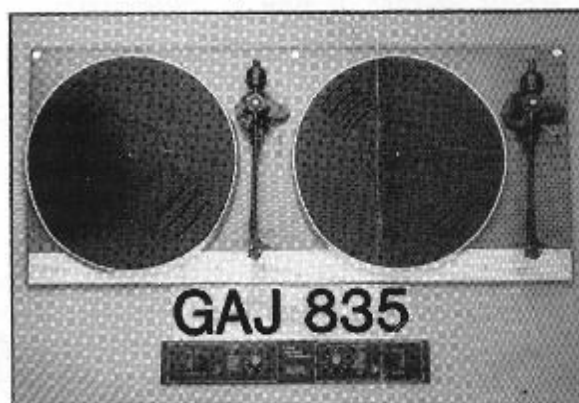

**GAJ 835**

**JAZEKER !!!!!**

De populaire "twinturtable" nu vanaf fl. 833,-, incl. afstandsbediening met pitchcontrol, back- en forwardcuing en voor 75,- doen we er nog 2 DJ elementen bij ook! (Zolang de voorraad strekt.)

### VAN BEEK ELECTRONICA

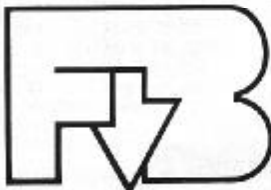

KELBERGEN 45,  
1104 LB AMSTERDAM.  
TEL. 020-901666

# DX-rapporten

Dat.	Tijd	Station	Lokatie	Freq.	SINPO	% km
17,09	15,07U	IRENE	DAALERPEEL	1612	2443	30
15,15U	COMBOY JIMMY	ZUIDBROEK	1610	13232	8	
15,27U	TURBO	BERGEN OP ZOOM	1608	54455	55	
15,30U	GOLFBREKER	GLANERBRUG	1620	14432	11	
15,39U	ALBATROS	ZWIJDRICHT	1618	55455	62	
16,57U	DONALD DUCK	OLDBROEK	1615	42333	41	
17,03U	DELMARE	ZWIJDRICHT	1618	54455	63	
17,30U	DONDERSTORM	Z-HOLL. EILANDEN	1621	53444	49	
17,38U	SANTANA	EIBERGEN	1609	54444	60	
18,09	16,50U	RUIZICHT	COEVORDEN	1615	44444	45
16,52U	NACHTZWERVER	OLDENZAAL	1624	53443	50	
17,00U	ARMADA	LEMELERVELD	1611	44444	48	
17,02U	FLAMINGO	HARDENBERG	1613	22333	19	
17,39U	MOONLIGHT	TER APEL	1614	54334	58	
17,47U	BRANDARIS	STEENWIJK	1613	32333	32	
21,09	06,30U	DERBY	HOOGVEEN	1615	55545	80
23,09	09,10J	PALOMA	DIDAM	1569	54445	68
09,12J	NOORMAN	NIJKERK	1615	52434	71	
09,16U	KLEINE SLOPER	KUINNE	1610	54434	63	
11,41U	PIEPER	VELUNE	1627	53444	59	
12,40U	REMBRAND	KILDER	1570	44434	43	
13,05U	OMC JOOP	GIETHOORN	1621	23433	27	
13,11U	APOLLLO 815	ALMAAR	1636	14233	6	
14,43U	GROENE SPECHT	APeldoorn	1637	15334	15	
14,48U	CURACAU	OLDENZAAL	1638	24333	27	
24,09	07,00U	SPANNINGZOEKER	HOOGVEEN	1613	54424	63
08,38U	ZWARTE GANS	TER APEL	1620	44324	43	
11,25U	MOONLIGHT	HOOGVEEN	1617	32223	28	
12,06U	IJZEREN MAN	N.O. GRONINGEN	1622	12222	16	
17,25U	RENTENIER	"T HARDE	1618	54344	49	
17,27U	ZWERVER	ENSCHDEDE	1625	43333	43	
17,45U	VRIJE VOGEL	MW. PEKELA	1615	55555	70	
25,09	17,00U	ZUIDERZEE	EIBERGEN	1642	54344	53
26,09	20,20U	WALDOLALA	UDEL	1622	44334	47
27,09	14,54U	CASSANDRA	HOORN	1610	34454	38
28,09	19,23U	ARIZONA	DOETINCHEM	1620	54445	47
20,25U	ZWALW	VELD, ACHTERHOEK	1618	54435	49	
21,24U	NOOITGEDACHT	LOCHEN	1618	54434	56	
29,09	17,25U	KLEINE PAREL	DOETINCHEM	1611	43334	36
30,09	10,28U	807	BARNEVELD	1609	54434	56
10,36U	BIG NOISE	DORDRECHT	1610	43453	43	
16,50U	NOORDERSTER	NOORDEINDE	1623	43323	33	
11,44U	ALBATROS	ZEEUNSE EIL.	1614	55555	80	
16,10U	LUCTOR	ZEEUNSE EIL.	1616	55555	74	
02,10	15,18U	GOLFBREKER	GLANERBRUG	1618	43333	35
15,22U	ZWERVER	GLANERBRUG	1622	54334	47	

Lulsteramateur SCHOLEKSTER

Ontvanger : PANASONIC DR49  
Antenne : Langdraad ca. 40 meter.

Rien v. dijk, Melendijk 79, Oude-Tonge.

23,09	TRANSATLANTIC	ROTTERDAM	091,05	43443	60
	WEST	MONSTER	091,85	44444	53
	CENTRAAL	DEN HAAG	094,60	44444	46
	TELSTAR	DEN HAAG	095,80	54444	46
	INTERNATIONAAL	DEN HAAG	069,30	54444	46
	STAD	DEN HAAG	097,30	54444	46
	ATLETICO	DEN HAAG	107,00	34444	46
	MI AMIGO	ANTWERPEN	107,85	34423	140
	ALCAN	ANTWERPEN	106,50	23422	140
	RANDSTAD	DEN HAAG	094,00	31442	46
24,09	COLUMBIA	ROTTERDAM	103,10	42442	60
	F duhhel R	ROTTERDAM	105,70	44444	60
	PLEZIER	RODENRIJS	107,80	34444	55
	AMIGO	ROTTERDAM	107,20	22442	60
	EEN BABYWACHT??		90,60	44444	77
	FLAMINGO	??	092,90	12442	77
	HOFSTAD	DEN HAAG	097,80	44444	46
	KONSTANT	DEN HAAG	099,40	32442	46
	AMERIKA	ROTTERDAM	103,80	42442	60
	AVELON	RIDDERKERK	106,20	33443	65
	EUROPA	BREDA	105,30	33442	100
	CONTINUE	MEERLE	103,50	43433	112
25,09	NOVA	HAASTRICHT	093,70	32443	55
	LOKAAL	SCHIEDAM	098,15	32443	60
	RAINBOW	DEN HAAG	100,30	31442	46
	ACTION	ROTTERDAM	104,95	33443	60
	METROPOOL	DEN HAAG	106,80	23443	46
	GLAZEN STAD	MONSTER	089,40	22442	55
	REBUS	WATERINGEN	088,40	21442	50
	NOVA	DEN HAAG	098,50	43444	46
28,09	MVEVA	BRUSSEL	105,80	43333	185
	LIBERTY	ANTWERPEN	107,50	32422	140
	ANDR	ROTTERDAM	106,80	34443	60
	AKTIEF	ANTWERPEN	106,00	22422	140
29,09	WEST	DEN HAAG	088,20	33443	46
07,10	ROSA LISA	DEN HAAG	089,79	32442	46

Ontvanger : LUXMAN T-300V  
Antenne : 3-elementen vertikaal richting zuid.

Lulsterpost SCHARREGAT, Passage 3-52, 2042 KR Zandvoort.

18,09	15,32U	ALBATROS	ZEELAND	180M	44554	60
	15,38U	DONDERSTORM	Z-HOLL. EIL.	180M	33443	40
	15,48U	DELMARE	H. I. LAMBACHT	180M	55555	80
21,09	17,02U	ATLETICO	N-HOLLAND	180M	53354	78
	17,06	RUIZICHT	WROONSHOOP	180M	21311	40
	17,37U	ZUIDERZEE	EIBERGEN	180M	53413	76
	18,10U	AMBON??	OLDBROEK	180M	32412	50
22,09	12,00U	ARMADA	LEMELERVELD	180M	12332	18
	12,45U	DELTA	GIESSENBURG	180M	55555	80
24,09	16,36U	NORMAAL	SLIKKERVEER	180M	55555	84
	17,07U	VRIJE VOGEL	MW. PEKELA	180M	43333	70
29,09	18,11U	CASSANDER??	??	180M	35453	60
	18,20U	LUKKIKO	??	180M	31543	60
06,10	08,56U	DONDERSTORM	Z-HOLL. EIL.	180M	43233	60
	13,00U	WALDOLALA	UDEL	180M	23142	37
	15,55U	ALBATROS	ZWIJDRICHT	180M	53354	80
07,10	09,41U	NOORMAN	NIJKERK	180M	42423	60
	13,16U	ARMADA	LEMELERVELD	180M	13242	20
	15,21U	VRIJE VOGEL	MW. PEKELA	180M	44133	70
08,10	16,29U	ALBATROS	ZWIJDRICHT	180M	55253	80
	17,13U	ZUIDERZEE	EIBERGEN	180M	55334	80
	17,17U	GROENE SPECHT	APeldoorn	180M	14142	20
	18,15U	DONDERSTORM	Z-HOLL. EIL.	180M	32322	63
	18,18U	ONBEYEND	RUURLO	180M	51414	80
09,10	11,42U	WALDOLALA	UDEL	180M	35354	42
	13,54U	ZUIDERZEE	EIBERGEN	180M	13231	5
	14,20U	DELMARE	H. I. LAMBACHT	180M	55555	80
	14,25U	DONDERSTORM	Z-HOLL. EIL.	180M	55555	64
	17,02	ALBATROS	ZWIJDRICHT	180M	52454	79
	17,15U	ZUIDERZEE	EIBERGEN	180M	51512	78
10,10	11,34U	??	WESTBROEK	180M	14321	20
	15,28U	DELMARE	H. I. LAMBACHT	180M	53344	80
	16,36U	ALBATROS	ZWIJDRICHT	180M	52454	79
	16,39U	VRIJE VOGEL	MW. PEKELA	180M	43323	60
	16,57U	DONDERSTORM	Z-HOLL. EIL.	180M	41323	62
	17,24U	ATLETICO	N-HOLLAND	180M	54444	78
	18,12U	ONBEYEND	RUURLO	180M	55334	79

Ontvanger : SUPERSCOPE R-310

Antenne : langdraad ca. 35 meter.

S-meter : gaat tot maximaal 84%

Wie kan mij informatie geven over Cassader, Lukkiko of de zendamateur uit westbroek die er op dat tijdstip in zat?

100% retour. Groetjes en tot horens.  
NEPTUNUS uit Medemblik nog bedankt!

Lulster/zendstation TURBO:

Bas de Ruiter, Henegouwestraat 1, 2983 TA Ridderkerk.

07,08	18,30U	BONANZA	DOESBURG	103,20	12212	5	79
08,08	00,15U	WITTE VALK	APeldoorn	101,00	12212	5	90
19,08	23,50U	VR. RADIO	EERBEEK	104,10	13222	10	88
11,08	00,30U	BOEMERANG	EERBEEK	103,50	12212	10	88
	00,32U	JOHNNY RINGO	ZUTPHEN	102,00	13313	10	92
	00,40U	VALENTINO/BRANDARIS	DIDAM	103,50	34433	40	69
	00,45U	WATERVIS	ZELHEN	101,20	12212	10	98
	02,15U	GLORIA	GRONINGEN	103,90	33323	40	213
	02,20U	FOUNDATION	APeldoorn	101,10	23222	20	90
	02,30U	ECCO	DIJREN	101,60	12212	5	80
12,08	00,30U	COWBOY BINKIE	OLDBROEK	101,00	12212	5	117
	00,40U	CITYLIGHTEMPIRE	AMSTERDAM	104,50	11211	2	112
	00,45U	JAPIE KRIKEL	OLDBROEK	102,00	12212	5	117
	00,50U	DELTA ZULU	ZAANDAM	105,50	34443	40	122
	00,55U	FLYING DUTCHMAN	WEZEP	104,50	11212	3	118
	00,58U	CARROUSEL	WASVENEER	104,00	23222	20	190
	01,00U	NORTON	HARMEHA	103,80	12222	10	202
	01,05U	FENIX	HARMEHA	103,30	12222	10	202
	01,10U	R.M.X.	ZAANDAM	105,10	11212	2	122
	01,15U	JONGE BOER	UDEL	101,60	33334	40	96
	01,17U	VERKENNER	GRONINGEN	103,90	23324	20	213
	01,20U	KLEIN OUIPJE	DOETINCHEM	104,25	11212	3	82
13,08	00,45U	BOSUHL	EDE	103,20	12222	10	65
	01,15U	AMAZONE	HEUSICHEN	101,00	12222	5	55
	23,50U	WITTE BISON	EPE	101,10	12222	10	107
14,08	04,30U	MI AMIGO	GRUSSEL	107,80	23223	20	80
26,07	02,20U	SCHORPIOEN	HEESCH	105,90	12343	10	30
	02,25U	JOHNNY FEVER	ROSMALEN	104,80	12232	10	28
	02,30U	VICTOR	HEUSDEN	105,00	44444	60	38
	03,00U	ARGENTINA	SITTARD	104,80	23333	20	63
	03,10U	VERONICA	SITTARD	104,30	23323	20	63
27,08	00,40U	FANTIC	LOOSDUINEN	101,80	33424	40	105
06,09	18,45U	TELSTAR	BERGELYK	105,80	23343	20	21
	18,50U	T-SHOCK	BLADEL	106,00	23332	20	22
08,09	02,15U	LADY ZWARTE BOEF	ELST	101,70	33444	40	56
30,09	20,02U	DE BEVER	UDEN	101,75	34444	40	23

Ontvanger : PHILIPS AH109, Gev. 0,8uV/26dB S/R

Antenne : 8-elementen FUBA op 9,5 meter.

Lulsteramateur 'KING CREOLE', Postbus 1358, 5602 BJ Eindhoven



16,08	01,49U	ALBATROS	HOEVEN	101,30	45554	70
25,08	03,58U	AKTIEF	VOORTHUIZEN	101,80	21342	20
11,09	00,11U	A.R.Z.	ROSENDAL	104,50	32553	50
16,09	02,18U	ACTIVITY	DORRECHT	106,70	45554	70
25,09	00,38U	APOLLO	OUDEBOSCH	104,70	32453	50
29,09	01,25U	AMAZONE	BEUSICHEN	101,30	35544	40
20,08	00,17U	B-17	HILVERSUM	104,20	24543	25
20,08	02,48U	BUTTERFLY	WIERINGEN	101,90	35544	30
22,08	02,50U	DELGO	DOETINCHEM	102,10	45544	60
27,08	22,19U	BERMUDA	OUDEBEVERLAND	102,60	45544	80
16,08	00,02U	CALYPSO	GORINCHEM	104,10	53554	90
19,08	01,57U	COSMOS	WADDINXVEEN	101,70	34544	40
19,08	02,44U	CONSTELLATION	LEIDEN	104,50	45554	70
22,08	01,49U	CAPITOL	VOORSCHOTEN	102,70	34544	40
25,08	01,52U	CONDICOS??	HEERENVEEN	101,80	24423	20
25,08	01,58U	CONCORDIA	FLEVOHOF	104,80	34433	30
25,08	03,26U	COMBINATIE-2	AMERSFOORT	104,60	32443	40
27,08	20,20U	COAX	DEN HAAG	100,90	45554	70
12,08	02,00U	DOC.HOLIDAY	DRACHTEN	101,50	12443	10
20,08	01,24U	DELMARIO	AMERSFOORT	105,40	34534	30
20,08	01,52U	DRANKORDEL	DRACHTEN	102,00	35534	30
05,09	20,08U	D.B.X.	HELLEVOETSLOUIS	105,20	55555	90
11,09	22,03U	DALTON	*s-GRAVENZANDE	105,90	35554	40
	23,29U	D.F.N.	ALPHEN A/D RIJN	100,60	45554	80
16,08	00,18U	ELEKTRON	SLIEDRECHT	103,70	55555	90
25,08	03,44U	EENELCD	ZUIDHOLDE	101,30	34444	40
01,09	02,46U	ELEKTRON	ZOTERMEER	102,20	45554	60
12,08	02,33U	FLAMINGO	HARKEMA	101,90	35544	40
19,08	02,21U	FLAMINGO	DIEMEN	105,30	22543	20
25,08	01,11U	FENIX	HARKEMA	101,90	35444	40
27,08	12,51U	FANTIC	LOOSDUJNEN	101,90	55555	100
16,09	01,36U	FLASHLIGHT	LEIDEN	102,10	34554	30
21,09	01,25U	F.L.R.	RYEN	104,40	33443	35
29,09	01,39U	FENIX	HARKEMA	101,90	34433	30
12,08	01,07U	GLORIA	GRONINGEN	104,50	34554	40
23,08	00,47U	FANTASY/GALAXY	MONNICKENDAM	101,80	33433	30
25,08	01,18U	HELLIGE KOE	WOGNUM	106,40	24433	20
04,09	00,10U	HERO	VLAARDINGEN	103,90	55555	100
25,08	03,05U	INDEX	ENKUIZEN	101,00	45554	60
01,09	02,00U	JONKE BOER	UDDER	101,90	35523	30
07,08	22,47U	KARABUSH	LEIDSCHEENDAM	104,60	33454	40
08,08	01,24U	KUMBIT	HARDINXVELD	105,90	34554	40
12,08	01,17U	KLEINE MAN	ONG.HARKEMA	101,90	45554	60
25,08	01,20U	KIP (RETJE)	LEELIWARDEN	104,80	32443	35
19,08	02,28U	LIBERATOR	GOUDA	106,10	34554	30
19,08	03,13U	LEED	MAASSLUIS	103,30	55555	100
29,09	01,55U	LEEUWERIK	KATWIJK	104,10	32443	30
19,08	03,50U	MOONFLOWER	WADDINXVEEN	105,90	13543	15
20,08	00,58U	METEOR	HILVERSUM	101,30	35544	40
02,09U		METRO	PAPENDRECHT	104,60	34554	40
21,09	21,15U	MOONRAKER	HOEK V. HOLLAND	105,40	33443	30
23,09	00,30U	MATRA	LEIDEN	106,40	35554	50
23,08	00,40U	MEXICO	WILLENSTAD	101,30	45554	65
29,09	02,16U	MI AMIGO	GRONINGEN	104,00	14432	10
25,08	01,45U	NOORDZEE	STADSKANAAL	101,20	34544	30
05,09	01,11U	NEUSHOORN	EDE	101,80	24433	20
07,09	00,38U	NOBODY	LOOSDUJNEN	104,70	45554	60
27,08	20,55U	POWER	VOORBURG	107,70	13452	15
11,09	00,32U	PELLEBOER	HOEVEN	102,20	45554	70
16,09	00,37U	P.H.Z.	ZOTERMEER	102,20	45554	70
29,09	02,18U	PALOMA	FRIESLAND	101,30	35544	30
19,08	11,41U	QUICKSTAR	LEIDEN	104,90	34453	30
19,08	01,18U	ROOS	HILVERSUM	102,50	34544	40
29,09	02,47U	R.V.O.	OUDEBOSCH	105,00	45554	60
12,08	01,20U	SARINA	HARKEMA	102,30	23443	20
01,24U		STUDIO 50	GRONINGEN	104,00	34444	40
19,08	02,24U	SATURNUS	RYNSBURG	101,70	23543	20
22,08	03,17U	STINDRAY	HOOGLIET	106,90	55555	95
25,08	01,08U	SALAMANDER	ONG.HARKEMA	103,90	14433	5
02,40U		STUDIO VANELLE	BALKENBURG	101,20	34444	40
27,08	20,15U	SUPERSONIC	DEN HAAG	104,80	55555	90
29,09	01,20U	SPACE 2000	ENNELO	101,20	35544	40
01,38U		SCHORPIOEN	VRIEZENVEEN	104,10	14432	5
12,08	02,30U	S.S.R.	ZAANSTREEK	101,90	35544	30
03,29U		S.W.R.	CAP.A/D YSSEL	101,60	45554	60
16,08	01,24U	TROPICAL	TIEL	101,40	35554	50
20,08	01,13U	TITAN	CULEMBORG	102,60	35554	40
01,21U		TILT	LOOSDRECHT	104,50	35554	50
22,08	03,05U	TUNING	OOSTHUIZEN	106,90	34544	30
25,08	02,14U	T.L.S.	AMSTERDAM	106,50	45554	70
19,08	02,40U	VL. SCHOTEL	FRIESLAND	101,90	25543	20
23,08	02,24U	DE VIEZE MAN	GOUDA	106,00	44554	60
25,08	02,03U	VEROP??	BILTHOVEN	101,20	24443	20
01,31U		ZUIDWESTER	HAMELTE	101,90	35544	30
01,34U		ZEPPELIN	HUIZEN	101,40	34444	30
07,09	01,31U	ZNERVER	ROSENDAL	106,60	35554	40

Ontvanger: KENWOOD KT31L  
 Antenne : 9-elemente (uit FRM 6-1982)  
 CETRON (104,8 MHz, STEREO) SCHIEDAM.

17,06	23,30U	BOSUIL	EDE	101,80	32343	
23,35U		AKTIEF	VOORTHUIZEN	103,20	34323	
23,40U		HAWAI	NUNSPEET	102,60	43454	
23,45U		ARENA	DELFT	101,10	23233	
18,06	00,15U	BUITENZORG	RENSWOUDE	100,30	23342	
00,25U		INDEX	ENKUIZEN	101,10	23122	
00,30U		CENTURION	CULEMBORG	102,20	22342	
00,45U		ZUIDWESTER	HAMELTE	101,20	23233	
17,35U		INTERNATIONAAL	MEPPEL	100,90	22342	
19,06	12,50U	CALIMERO	ZWARTBROEK	103,00	32433	
07,07	06,00U	PIRANHA	GORSSEL	101,80	45555	

06,07	00,30U	EDELWEISS	LUNTEREN	101,10	44354	
00,40U		TEDDYBEER	ENKUIZEN	100,20	23232	
23,07	00,30U	ATLETICO	RAALTE	103,60	23243	
25,07	02,40U	MOBY DICK	WEZEP	101,40	45444	
06,08	23,40U	RITWOOEL	ST. JANSKLOOSTER	100,80	23242	
08,08	23,50U	E.T.	KERNVELD	103,40	23242	
23,55U		AMAZONE	BEUSICHEN	101,30	23543	
23,55U		VELUNSE BOER	ELSPRET	102,60	21232	
10,08	23,50U	CALYPSO	GORINCHEM	105,80	33343	
11,08	00,05U	NEUSHOORN	EDE	101,70	22332	
00,15U		JAPIE KREKEL	OLDEBRDEK	100,60	43444	
00,30U		VALENTINO	DIJAM	103,00	55555	
00,25U		OLYMPUS	ZWIJNDRECHT	102,60	32233	
00,30U		DRAAIENDESLYPER	NIJWERK	101,80	21222	
00,45U		CALYPSO	EDE	105,00	12212	
00,50U		SR	ASSENDELFT	101,70	21222	
00,50U		JUNGLEBOER	LOOEL	101,00	21222	
00,55U		WATERVIS	ZELHEM	101,10	23333	
12,08	00,15U	GOLF ROMEO	OLDEBROEK	100,30	11222	
00,25U		FANTASY	MONNICKENDAM	101,60	21232	
00,30U		ESMERALDA	WEZEP	103,30	23343	
02,15U		TROPICAL	TIEL	101,40	23543	
02,25U		JUPITER	UDEN	101,70	22232	
14,08	01,15U	BIG CITY	ZEVENWAAR	103,80	23343	
01,20U		WITTE MAZDA	WINTERSWIJK	103,20	33232	
01,30U		BELGO	DOETINCHEM	101,80	22332	
01,35U		PULSAR	HEILLO	103,50	12132	
01,35U		KL. SCHILDPAD	DOETINCHEM	102,10	23543	
01,55U		FLYING DOG	PUTTEN	100,10	44454	
01,45U		MOBY DICK	WINTERSWIJK	101,20	23543	
01,55U		MOBY DICK	HULSHORST	102,60	44554	
18,08	02,55U	HOLTHAKKER	AMERONGEN	101,60	32343	
03,20U		MARIO	GOOR	104,00	12122	
03,25U		UFO	STEENWIJK	104,00	23233	
04,05U		ECHO	VLAARDINGEN	100,20	12121	
19,08	01,05U	FANTIC	LOOSDUJNEN	101,80	23232	

Muziekstations:

16,06	23,00U	BEVERLAND	BEVEREN	101,70	32332	
23,05U		ANTIGOON	ANTWERPEN	100,40	21212	
19,06	12,55U	CONTINUE	HEERLE	103,50	32333	
04,07	17,00U	HORIZON	BELGIE	101,20	12122	
18,35U		GRENSLAND	KINROOI	100,95	23223	
06,07	07,48U	PALOMA	N-ERABANT??	100,00	21222	
08,00U		WEST NEDERLAND	EGMOND	104,20	33443	
07,07	05,45U	SATELLITE EMPIRE	AMSTERDAM	104,80	33233	
05,55U		MAEVA	BRUSSEL	105,80	33233	
06,10U		EUROP. UNIVERSIT.	ANTWERPEN	104,00	23322	
09,00U		CAN CAN 3	AMSTERDAM	103,80	22232	
09,00U		ARCAN	BILZEN	101,90	34333	
09,05U		ANNICK	ANTWERPEN	103,30	32343	
19,08	22,30U	MI AMIGO	BELGIE	107,60	23232	
23,20U		DECIBEL	AMSTERDAM	096,05	32333	
20,08	08,30U	S.I.S.	BRUSSEL	104,60	23222	
08,30U		RADIO FREE	GENT	103,60	21222	
09,00U		NOORDZEE	WATERWIJET	103,30	21222	
09,05U		SATURNUS	HALDEGEM	104,10	23222	
09,15U		RADIO BRUSSEL	BRUSSEL??	101,70	21222	
09,15U		MAGIC 7 MUSIC	BRUSSEL	105,20	23212	
09,20U		ARCAN	MORTSEL	106,40	12112	

Ontvanger DX: GRAETZ FANTASIA  
 Ontv.muziek : TELETON TOR 650  
 Antenne : 7-elemente STOLLE op 3,70m. (20m. NAP)  
 Coax 60 Ohm, 15 meter lang.

Zend/luisteramateurl RPI (Radio Pluto Internationaal)  
 Postbus 51, 9480 AB VRIES (Dr.)  
 100% retour. Geen stickers!

04,10	00,37U	BMMWIELEWAAL	WESTERHAAR	103,45	35454	9
00,43U		HEIDEBLOEM	SIBICULO	102,8	25354	15
00,46U		STERRENBORG	GRAANSBERGEN	104,70	35354	30
00,48U		GOENE KIKKER	HENGELO	103,30		12
00,51U		VALKENIER	DOETINCHEM	104,15	13343	50
00,56U		KTO	HAASBERGEN	101,00	24444	20
01,00U		VRIJHEIDSTEAM	ELIM	100,80	13343	37
01,16U		JOHNNY RINGO	ZUTPHEN	103,70	24343	40
05,10	12,05U	KOVAKS	APELDOORN	102,50	12332	48
17,55		CAROLINA	LEMELEVELD	102,75	25454	22
18,19U		RADIO TWENTHE	ENTER	102,40	25454	7
19,04U		VERONICA	COEVRDEN	101,70	25454	35
07,10	14,50U	HIT V.O.M TOM	ENSCHDE	103,65	24454	20
15,58U		RADIO REBEL	ENSCHDE	100,15	15353	20
14,10	10,41U	PARADISVOGEL	ENSCHDE	103,45	25354	20
15,10	19,17U	LABDA RADIO	ENSCHDE	102,40	24444	20
22,40U		LINSE RAKKER	ENSCHDE	101,10	25454	20
22,55U		DE STROPER	DEVENTER	101,75	12222	35
16,10	01,09U	HAMALANDRADIO	VREDEN (G.R.D.)	103,75	13232	35
01,10U		MEBO II	GRONINGEN	100,60	24444	95
01,15U		WIDUKENT	VREDEN	102,90		

18,08	01,35U	EDELWISS	COEVORDEN	104,70	55555
	01,37U	ECHO	HARLEMA	103,00	34443
	01,41U	ZILVER EXPRESS	FRIESLAND	103,40	45554
	01,43U	CERCON	EMMEN	104,70	55555
	01,44U	POSITRON	EMMEN	105,60	55555
	01,46U	HOLLANDIA	DONKERBROEK	103,30	34443
	01,47U	DELTA ZULU	ZAANDAM	105,40	45554
	01,49U	MONTANA	DOETINCHEM	104,30	34443
	01,52U	KOENEIT	GIESSENDAM	105,70	44444
	01,54U	MOONLIGHT	HILVARENBEEK	105,20	45554
	01,55U	ECHO	DIEREN	104,70	33333
	01,57U	SCHORPIOEN	HEIS??	101,40	33333
	01,58U	MOBY DICK	WEZEP	101,60	54455
	01,59U	STARFIGHTER	SCHIJDEL	103,80	44444
	02,01U	ALFA	HELMOND	106,00	34443
	02,04U	HOLLAND	AALTER	104,70	45554
	02,11U	UNCLE HEINRICH	EMERCOMPASCIUM	101,40	55555
	02,13U	VERKENNER	GRONINGEN	103,70	45554
	02,20U	ZWARTE PIRAAT	DOESBURG	104,50	45554
	02,22U	SANTA MARIA	EINDHOVEN	104,60	34443
	02,24U	ZILVERVOS	HARDENBERG	102,00	55555
	11,16U	CENTURION	HARLEMA	104,30	44444
	11,21U	DELTA ZULU	ZAANDAM	105,40	45554
	12,51U	BAMBINO	WESTERHAAR	101,00	55555
	12,54U	SUPERMUIS	WESTERHAAR	101,00	55555
	13,10U	CERCON	EMMEN	104,70	55555
	13,11U	ARIANNE	WESTERHAAR	101,00	55555
	13,12U	GRANADA	EMERCOMPASCIUM	104,30	55555
19,08	02,00U	WESTERBEEK	COEVORDEN	101,20	55555
	02,02U	SARINA	HARLEMA	102,90	34444
	02,08U	BETAMAX	N.O.OVERIJSSSEL	104,00	55555
	02,11U	MASCOTTE	HOOGVEEN	101,70	55555
	02,17U	STILLE GENIETER	HARLEMA	102,20	45554
	02,20U	DUPLEX	ALMELO	104,60	55555
	02,22U	DELTA ZULU	ZAANDAM	105,40	45554
	02,24U	SUPERMUIS	HOOGVEEN	102,10	55555
	02,44U	DE 685	THOLEN	102,40	23333
20,08	00,20U	DE KIP	LEEUWARDEN	104,80	45554
	00,24U	VERKENNER	GRONINGEN	103,60	34443
	17,10U	IJSVOGEL	DOKKUM	104,30	34443
	17,11U	WALLE PIETJE	HOOGVEEN	101,50	55555
	17,30U	ARIANNE	WESTERHAAR	101,00	55555
	17,30U	TARZAN	WESTERHAAR	102,50	55555
	17,32U	INTERNATIONAAL	HARDENBERG	101,00	55555
21,08	13,50U	ZILVERPIRAAT	LENLELE	103,70	55555
	13,53U	MIEVA	BRUSSEL	105,70	23333
	13,55U	STERRENDOOG	COEVORDEN	104,70	55555
	14,02U	PAREL V TWENTHE	GOOR	104,30	55555
	14,08U	JONGENBOER	LODDEL	102,00	45554
	14,19U	ZWERVER	VRIEZENVEEN	102,20	55555
	14,37U	ENTERPRISE	COEVORDEN	104,20	55555
	14,47U	FONTIJN	WESTERHAAR	102,10	55555
22,08	00,03U	STUDIO 50	GRONINGEN	104,00	55555
	00,06U	CASANDRA	VENNDAM	104,00	34443
	00,08U	EDELWISS	COEVORDEN	104,90	55555
	00,26U	FENIX	HARLEMA	102,10	55555
	00,27U	SPEEDY GONZALES	GRONINGEN	103,50	45555
	00,31U	VALKENBURG	N.O.FRIESLAND	104,60	34443
	00,43U	ZILVERSTER	N.W.GRONINGEN	102,50	44444
	00,46U	MUGKETRAT	LAUNERSOOG	101,70	55555
	00,50U	IVANHOE	HOOGZAND	102,40	33333
	00,52U	SIREUS	VENHUIZEN	105,20	34444
	00,55U	MORLINA	LEEUWARDEN	102,00	33333
	01,07U	SCHOKBETON	MONNICKENDAM	106,80	34443
	01,21U	VALENTINO	DIDAM	103,00	55555
	01,39U	AMIGO	SITTARD	104,30	34443
	01,56U	CALYPSO	GRONINGEN	104,20	33333
	01,57U	ROLANDO	WANROOY	104,60	34443
	01,59U	DAKOTA	CEMERT	105,70	34443
	02,02U	VIEZE MAN	GOLDA	102,10	22232
24,08	13,09U	B.W.W.	WESTERHAAR	103,70	55555
25,08	01,52U	WESTERBEEK	COEVORDEN	101,00	55555
	01,53U	CENTURION	GULDENBORG	102,00	34443
	01,54	JOHNNY RINGO	ZUTPHEN	103,70	44444
	01,57U	PHOENIX	BEVERWIJK	105,30	44444
	02,01U	BELGO	GELDERLAND	102,10	33343
	02,05U	HEILIGE NDE	WOGNUM	106,10	34443
	02,05U	NOORDZEE	STADSKANAAL	101,20	44444
	02,14U	GELDERSE DUIF	EPE	103,70	23332
26,08	21,12U	HAVIK	DELFT	105,70	23333
	21,23U	R.Z.A.	LANDSMEER	106,00	23332
27,08	15,39U	LUCKY JOE	NIEUW BUINEN	104,20	45554
	15,55U	MONTANA	GEMERINDEN	104,20	23332
	15,57U	BATAVIA	VRIEZENVEEN	104,50	55555
	16,01U	ALTONA	OUDE PEKELA	102,20	34443
31,08	00,12U	SATURNUS	ROTTERDAM	107,00	33333
	00,17U	GOLF LIMA	ALPHEN A/D RIJN	105,70	34443
	00,17U	DELTA ZULU	ZAANDAM	105,40	44444
	00,23U	R.V.D.	OLDENBOSCH	105,20	33333
	00,29U	HONZA	N.BRABANT	105,40	34333
	00,32U	NEUSHOORN	EDE	102,00	44444

Ontvanger : TECHNICS ST-7300K (0,32 uV.)  
 Antenne : 13-elementen zelfbouw met antenneversterker  
 ca. 20 dB, Hoogte: 8 meter boven NAP.  
 G.J.Kiewiet, Veldslokdijk 4, 7791 RL Radewijk.  
 Gaarne reacties en evt. stickers.

30,05	15,08U	OMEGA	AMSTERDAM	102,00	35553	94
31,05	01,00U	BAROMETER	ANDIJK	101,80	45553	91
	01,02U	DOORVOGEL	BOVENKARSPPEL	100,40	45553	90
	23,55U	R.Z.A.	LANDSMEER	101,00	44322	56
04,06	00,01U	DELTA-ZOELDE	ZAANDAM	105,50	55555	100
	00,14U	FANTASY	MONNICKENDAM	102,80	45334	100
10,06	02,11U	LUNAR	HOOFDDORP	100,40	22432	60
	02,15U	ERO	DELFT	102,00	55555	100
	02,20U	ARENA	DELFT	101,20	55555	100
	02,25U	AMAZONE	BEUSICHEM	101,20	43432	77
	02,40U	KOENEIT	HARDINXVELD	105,80	33333	31
	02,51U	OLYMPUS	ZWIJNDRECHT	104,50	23323	48
11,06	00,27U	VALENCIA	HOORN	104,30	44554	89
	00,32U	INTELSAT	HEERHUGOWAARD	100,20	34553	76
	01,54U	ROTEX	HOORN	105,00	35553	90
23,07	01,00U	HOLLAND	AALTEN	103,90	42434	75
24,07	02,30U	SPACE 2000	ERMELO	101,10	54544	100
27,07	00,04U	LUXMAN	HARLEMA	101,70	22223	25
	00,19U	V.O.M.	MIJDRECHT	101,00	23333	43
	14,16U	ORION	WATERLAND	100,90	35553	76
	18,37U	V.R.S.	AMSTERDAM	100,50	45554	61
29,04	01,25U	IMPALA RADIO	ALKMAAR	103,00	35552	48
	01,29U	S.R.	ASSENDELFT	101,90	55555	96
	01,56U	DELTA	HOORN	103,30	34433	66
25,07	01,30U	KLEINE MAN	AUGUSTINUSGA	102,00	52434	78
	01,38U	LANDSKAMPDEN	HARLEMA	101,60	34422	49
	01,55U	VERKENNER	STAD GRONINGEN	103,00	33342	25
	02,15U	LUKY LUKY	SWICHUM	101,90	24221	25
02,08	00,30U	NACHTVOGEL	INRSUM	102,50	33443	49
	00,35U	HYKEEN	HOORN	105,40	14352	16
	00,40U	C.A.	AMSTERDAM	104,50	45554	76
	16,13U	OK	HOORN	101,00	55555	100
04,08	02,08U	EL SOMBRERO	UTRECHT	102,60	45333	26
	15,01U	S.O.S.	OOSTHUIZEN	101,20	55555	100
06,08	15,54U	LEVEL	BOVENKARSPPEL	101,20	35333	26
	16,45U	RIVERSIDE	MEDEMBLIK	104,60	21342	6
	16,58U	MONSTAR	WOGNUM	106,60	55444	41
	17,30U	PALAMOR	EGMOND	104,60	44343	11
08,08	01,24U	SCHOKBETON	MONNICKENDAM	106,60	24532	14
	01,28U	GOLFBRENER	HOORN	101,90	45544	98
	01,34U	CALYPSO	GRONINGEN	104,10	42324	81
12,08	03,15U	VUURTORENWACHTER	HARLINGEN	103,00	35444	15
	01,11U	AMAZONE	BEUSICHEM	101,00	44444	16
13,08	00,11U	COMBINATIE 1	AMERSFOORT	104,60	45544	28
18,08	01,48U	G.L.	ALPHEN A/D RIJN	103,60	33443	26
19,08	01,35U	URKER VISSER	BEEGUM	103,70	54524	60
	02,07U	SANTIAGO	LEEUWARDEN	104,30	32323	24

Ontvanger : SANYO JCX2100KZ  
 Antenne : FLBA 8-elementen met 28dB ant.versterker op 12,5 m.  
 hoogte.

Luissteramateur ATLANTICA, Purmerend.

15,09	13,35U	ZUIDENWIND	ZUNDEBT	104,50	45454	90	42
17,09	18,10U	PELLEBOER	HOEVEN	102,15	45544	80	36
18,09	20,00U	CUPIDO II	BOSCHENHOOFD	100,30	55555	100	33
	20,10	MI AMIGO	BRUSSEL	107,80	44344	80	90
	20,30U	BLOZE KRIEKSE	ROSENDAAL	105,60	43344	75	28
	20,35U	EXPRESS	ANTWERPEN	104,80	32433	60	50
19,09	18,30U	RADIO BI	MUNINGSDORP	102,55	22332	40	32
	20,30U	TELSTAR	BERGEN OP ZOOM	103,65	44545	80	20
22,09	18,45U	VRIJBUITER	DINTELGOOR	104,90	34454	80	23
29,09	18,30U	BOULEVARD	BELGIE	105,60	43243	70	
30,09	17,30U	KAREL DE KAPER	NW.VOSSEMEER	096,35	24534	40	12
	20,30U	CENTRAAL	DEN HAAG	094,55	34434	40	60
01,10	12,20U	KEIZERSTAD	NIJMEGEN	095,40	23223	20	130
02,10	12,25U	CUPIDO	AXEL	094,50	34544	50	35
04,10	12,20U	DECIBEL	AMSTERDAM??	096,30	35544	60	115
06,10	16,45U	POPULAIR	ROTTERDAM	090,10	22433	40	50
	17,30U	DELTA	ROSENDAAL	104,85	45545	90	30
	17,35U	BENELUX	ANTWERPEN	107,30	21322	20	50

Ontvanger : BLAUPUNKT T-150  
 Antenne : 4-elementen + TELEVES (zonder ATV).  
 Luissteramateur BENELUX vanuit St.Waartensdijk.  
 Reacties: Postbus 50, 4690 AB Tholen.

14,08	06,38U	PRESIDENT	ROTTERDAM	105,03	35434	50
15,08	19,25U	F.R.R.	ROTTERDAM	105,66	15223	5
02,09	18,59U	CONTINUE	BREDA	103,54	35333	60
	22,18U	UNIQUE	AMSTERDAM	098,17	45555	70
	22,06U	MAGIC 7 MUSIC	BRUSSEL	105,25	35233	50
03,09	14,07U	TIGER TOTAAL	STERKENE	102,10	35223	60
	14,58U	FREEMAKE	LEIDEN	096,34	25323	30
	22,56U	F.R.R.	ROTTERDAM	105,75	35333	50
09,09	18,28U	CENTRAAL	DEN HAAG	094,65	35334	60
18,09	06,06U	ATLANTIS	ROTTERDAM	100,58	35433	50
22,09	11,03U	RADIO STAD	ENKHUIZEN	102,20	25444	40
23,09	15,05U	IDEAAL	HILLEGOM	100,90	45434	75
26,09	18,39U	WATERLAND	PURMEREND	103,05	45555	80
28,09	01,35U	MI AMIGO	BRUSSEL	107,83	15433	20
	02,56U	KONSTANT	BELGIE	099,45	35545	55
	13,21U	DISCO ACTION	AMSTERDAM	090,35	45545	65

Ontvanger: GRUNDIG SATELLIT 2400  
 Antenne : Rondstraler 16-elementen, Hoogte ca. 30 meter.  
 Radio Clipper, Euratomplein 465, 1956 SX Heemskerk.

19,08	23,24U	P.J.L. MELKBOER	SPRANGKAPELLE	107,10	44444	30
		NOVA	BREDEVOORT	104,50	54344	35
			OSS	105,10	55454	33
25,07	00,43U	VICTOR	HEUSDEN	105,10	44444	18
04,09	00,41U	CAROLINE	SOMEREN	105,10	55555	56
03,09	23,50U	ZEEROWER	HARDERWIJK	105,10	43444	36
01,09	23,51U	ALPHA	HELMOND	105,10	43434	32
03,09	00,27U	ROERMOND	ROERMOND	104,90	33443	30
	00,41U	EUROPA	WUUSTWEZEL	105,40	44344	28
24,09	00,40U	EEN PIRAAT	STROE	105,10	33333	20
	23,57U	MI AMIGO HOFSTAD	HEUSDEN ZOLDER	104,70	43343	25
		GIDDY UP GO	ARNHEM	104,50	43444	30
25,09	00,40U	SATURDAY N.FEVER	BOXTEL	43343	17	
27,09	00,48U	CENTURION	UDEN	105,80	44343	25
22,19U	CENTRAAL	SOMEREN		104,30	43433	28
	00,02U	JUPITER	TIEL	104,60	43333	25
		VERKENNER	RANDSTAD	104,50	44333	25
29,09	02,11U	KOEYMIT	HARDINXVELD	106,00	44434	25
28,09	01,01U	ZUIDWESTER	Z.W.DRENTH	105,10	44444	25
08,10	01,07U	DAKOTA	TILBURG	106,60	44344	28
	23,45U	COUNTDOWN	EINDHOVEN	105,90	44333	27
10,10	01,13U	STERRENSDOG	COEVORDEN	104,90	21222	17
	18,45U	BENELUX	PAAL	101,70	43434	40
	19,00U	MI AMIGO	WUUSTWEZEL	103,40	45444	38
	19,01U	ROYAAL	HAMONT	102,90	45545	60
	19,02U	SIGNAAL	OVERPELT	100,30	45444	54
11,10	01,40U	MOBY DICK	EINDHOVEN	106,40	54444	10
	02,20U	EL BINGO	HELMOND	105,00	55555	63
14,10	18,12U	THUNDERBOLT	EDE	107,10	23223	10
	00,05U	GIDDY UP GO	ARNHEM	104,50	44344	33
	00,37U	MI AMIGO	EERSEL	106,90	44434	32
	01,11U	ROMIX	VRIEZENVEN	104,80	43333	20
	01,30U	ZWARTE ADELAAR	HOOGEVEEN	104,90	43434	28
	01,32U	ZUIDWESTER	Z.W.DRENTH	105,10	44434	30
03,09	00,41U	EUROPA	WUUSTWEZEL	105,40	45444	42
16,09	16,46U	MI AMIGO	BRUSSEL	107,90	45344	28
10,10	18,23U	2370	ARENDONK	100,20	55555	73
	18,25U	SIGNAAL	BELGIE	100,30	43444	69
	18,27U	RADIO 2000	LONNEL	101,00	43333	70
	18,30U	ROYAAL	HAMONT	102,90	43444	78
	18,31U	FANTASIE	WEELDE	103,00	55555	78
	18,33U	ROODS	BLADEL	104,50	55555	100
	18,35U	LEOPARD	LONNEL	105,10	55555	72
	18,37U	EUROPA	WUUSTWEZEL	105,40	55555	50
	18,39U	ARCAN	NORTSEL	106,60	45444	30
	18,40U	MI AMIGO	BRUSSEL	107,80	45434	30

Ontvanger: FISHER FM2110  
Antenne: GP aangepast voor 3-meter, vertikaal, 14 m. hoogte.  
U kunt reageren op het adres: Ericastraat 11, 5531 cJ Bladel.  
Zend/lichtstermateur MONZA en Radio Atletico 105,00 FM.  
In de toekomst 104,2 Mhz.

11,06	FLAMINGO	HARREMA	101,85	44334	40
	SPERWER	WASTENEER	101,20	43333	40
	ESKIMO	N.W.FRIESLAND	102,15	24334	10
	VRIJ FRIESLAND	SNEEK	100,20	23332	10
12,06	HAVANNA	SNEEK	101,35	12333	5
	FLYING DOG	PUTTEN	100,15	55555	80
	BELGO	DIETINCHEM	101,95	32323	20
13,06	A.R.Z.	ROOSENDAL	104,55	55555	100
14,06	CALINERO	ZWARTEBROEK	102,75	35444	40
	SPACE 2000	ERMELO	101,30	33444	40
19,06	MANTANA	HAARLEM	102,85	43434	40
06,07	ATLAS	SNEEK	101,05	45455	40
11,08	KIP	LEEWARDEN	104,80	44555	50
12,08	SNELDEKMER	WOLVEGA	103,95	11232	3
	FENIX	HARREMA	101,75	43333	60
	DOG HOLIDAY	DRACHTEN	101,45	44334	60
	VERKENNER	GRONINGEN	105,65	33343	30
	TAMARA	RODENHUIZEN	100,25	43444	60
	KLEINE MAN	??	101,95	44444	60
	FLAMINGO	HARREMA	102,00	54545	70
	HARL.CENTRAAL	HARLINGEN	100,15	22333	30
12,08	JOHNNY RADIO	LAUNERSDOG	104,05	12122	3
	R.S.	HEILDO	104,30	23323	40
17,08	BARBAROSSA	HENGLO	104,30	32333	40
18,08	FLYING DOG	PUTTEN	100,10	55555	70
	GLORIA	GROTEGAST	104,50	43444	40
	SPACE 2000	ERVELD	101,30	54444	30
	V.L.SCHOTEL	DRACHTEN	102,25	55455	60
28,08	SIRIUS	SCHAGEN	105,00	54545	50
	F.B.L.	PURMEREND	101,95	55545	60
	E.R.H.	HOORN	101,85	44544	40
	FENIX	HARREMA	102,00	55555	80
	BOSUIL	EDE	101,80	24223	20
	GOLF ROMEO	OLDENBROEK	100,20	45444	40
	KIPZENDER	LEEWARDEN	104,80	45555	50
	HONGERIGE WOLF	ENNELRODE	106,00	11211	10
26,08	HAWAII	MUNSPRET	102,90	55555	90
	AVONDROOD	GIESBEEK	104,70	32323	40
	WHISKEY	TENBOER	104,70	33323	50
	BOOGSCHUTTER	NIJKERKERVEEN	101,80	33233	40
	VERKENNER	GRONINGEN	103,45	22323	35
	JOHNNY FEVER	ROSMALEN	104,85	33323	40
16,09	FANTASIE	MONNICKENDAM	101,70	44344	40
	T.L.S.	AMSTERDAM	106,60	22322	7

Ontvanger: MARANTZ ST450 (0,9 uV, 26 dB-erv.  
Antenne: 1x 8-elementen FUBA en 1x 9-elementen zelfbouw.  
25/23 meter hoogte.  
Zender: 9-traps torrenhak 35 Watt met eindtrap met 2x4AM15.  
PIONEER, Postbus 34072, 3005 GB Rotterdam.

13,07	GOLDEN WONDER	??	1566	22343	10	
29,07	KRAANMERKER	SCHAGEN	1512	23343	20	
05,08	VRIJE VOGEL	OUDE PEKELA	1615	12132	5	
09,08	18,25U	ARMADA	LEMELERVELD	1612	12132	5
	18,30U	DELMARE	KOP V. N-HOLL.	1611	34443	30
11,08	14,58U	ZW.PAREL-R.PIRAAT	LELYSTAD	1611	13232	5
12,08	10,50U	HOORNMAN	NIJKERK	1614	13232	5
	11,10U	SAPFORRO	??	1621	13232	5
14,08	14,45U	OUDE NORTON	'T HARDE	1615	13122	3
	14,50U	PIEREMENT	MAREN	1616	13233	5
16,08	14,30U	WATERMAN	??	1622	23233	10
17,08	12,10U	DIAMANT	LELYSTAD	1620	23333	10
	18,10U	SNELLE HENKIE	??	1611	13132	3
	19,30U	ONE SAN	??	DIV.	23233	9
18,08	14,30U	CASA NOVA	??	1620	23233	12
	16,45U	HET KNUPPELTJE	??	1575	23333	14
	16,55U	TEST ZENDER	VEL. RANDMEREEN	1620	23232	12
	22,00U	??	PURMEREND	1611	23333	8
19,08	10,50U	DAKOTA	??	1617	12232	5
	10,55U	ZANDHAAS	EDE	1614	23232	8
	11,00U	DELMARE	KOP V. N-HOLL.	1624	34454	35
	17,45U	ALBATROS	KRUISLAND	1611	12332	5
	18,00U	ROOD WIT BLAUW	NW-AMSTERDAM	1613	23333	10
	18,05U	SONJA	VELUWE	1613	23333	8
	18,15U	TERUGSTROOMJAGER	??	1608	23333	8
	19,00U	GELE ROOS	OLDENBROEK	1620	23233	8
20,08	12,00U	OUDE NORTON	'T HARDE	1615	23333	10
	18,45U	ONBEKEND	RIJURLO	1638	23333	10

Ontvangers: PHILIPS F2235 (150uV/26dB en), GRUNDIG SATELLIT 1400SL.  
Antennes: langdraad en telescoop.  
CLANDESTIENE RADIO HOOFDDORP.

31,07	21,15U	V.R.M.	MAASSLUIS	103,40	55555	100	
	22,01U	FANTIC	LOOSDUINEN	102,30	55555	100	
07,08	16,14U	TELSTAR	DEN HAAG	095,80	55555	90	
	16,16U	STAD	DEN HAAG	097,20	35455	60	
	16,17U	COLUMBIA	ROTTERDAM	103,15	44545	80	
	16,22U	N.B.D.	LOOSDUINEN	104,15	34453	40	
	16,30U	F.R.R.	ROTTERDAM	105,80	33343	40	
	16,50U	DELTA	ROOSENDAL	104,90	22423	20	
	16,56U	ARONMGA	ROTTERDAM	100,05	33353	60	
	17,12U	ENTERPRISE	??	099,45	45455	70	
	17,26U	TIJDOEVER	HOOGLIET	107,00	34533	50	
	18,44U	DOLBY	BRIELLE	103,50	45555	80	
	21,27U	HURRYCANE	RIJSWIJK	106,10	43554	50	
	21,59U	RADIAAL	DEN HAAG	105,75	54555	80	
	22,31U	R.T.L.	RIJSWIJK	101,00	43553	50	
	22,45U	ILLEGAAAL	ROZENBURG	104,85	55555	100	
	22,50U	ELECTRON	SCHIEDAM	106,30	35443	60	
08,08	10,43U	DISCUS	DEN HAAG	101,15	33443	45	
	11,50U	COLUMBIA	BELGIE	107,00	12322	15	
	11,59U	CALYPSO	HOOGLIET	101,00	21122	10	
	12,20U	AMERIKA	ROTTERDAM	103,90	44543	70	
	13,36U	CENTRUM/DECIBEL	??	104,95	13112	10	
	14,11U	AMOR	ROTTERDAM	106,90	33343	40	
	17,24U	CENTRAAL	DEN HAAG	094,65	55555	100	
10,08	21,33U	TURBO	BRIELLE	104,25	45344	65	
11,08	00,04U	TRI	VLAARDINGEN	104,30	45434	60	
	13,08	20,30U	CONTINUE	BREDA	103,50	22352	25
	17,08	18,14U	INTERLIGHT	'S GRAVENZANDE	103,90	33433	40
	21,08	17,26U	GOLF DELTA	VLAARDINGEN	106,15	35433	60

Ontvanger: AXAI AA-R11  
Antenne: meerdere elements  
RADIO ATLANTA MAASSLUIS  
Reakties naar: Postbus 398, 3140 AJ Maassluis

06,08	UNION	EGMOND	101,20	44244	
	R.D.R.	??	105,00	55455	
	ZWARTE SCHAAP	WIERINGEN	102,50	55545	
07,08	MUSKATIER	DEN BRIEL	104,50	12242	
	CALYPSO	GORINCHEM	104,00	31213	
	FANTASY	MONNICKENDAM	102,00	43323	
08,08	DELTA	HOORN	104,00	55455	
	ZWARTE ZULU	ZAANDAM	105,50	45455	
	KLEINE MAN	AUGUSTINUSGA	102,00	34133	
	AKTUEEL	ALKMAR	102,00	12132	
	PALAMAR	EGMOND	104,30	34144	
10,08	VERKENNER	GRONINGEN	104,00	55455	
11,08	STUDIO 90	GRONINGEN	104,00	44344	
	KIP ZENDER	LEEWARDEN	105,00	44154	
	WURTORENWACHTER	??	104,00	22212	
	SALAMANDER	HARREMA	104,00	32423	
	TSARINA	ANNA-PAULOWNA	101,40	55555	
	A.M.Z.	ROOSENDAL	104,00	31212	
	CALYPSO	GORINCHEM	104,00	55555	
12,08	PRESIDENT	??	105,00	32322	
	GLORIA	GRONINGEN	104,50	23333	
	KLEINE MAN	AUGUSTINUSGA	102,00	55455	
	BRAVO MIKE	NOORDWIJK	102,00	12132	
	HOLLANDIA	DOONERBROEK	103,60	54555	
	CALYPSO	FRANEKER	104,00	44345	
	DAY HOLIDAY	DRACHTEN	102,00	44454	
	TAMARA	FRIESLAND	101,20	44455	

Ontvanger: SCHNEIDER TEAM 50 RC  
Antenne: 8-elementen FUBA op 12 meter hoogte.  
Middengolvenzender NEPTUNUS  
Postbus 101, 1670 AC Hedenplijk.

07.08	06.00	DERBY	HOOGVEEN	180M	45344
09.09	22.45U	DRUKSTROOMJAGER	DENEKAMP	180M	35222
11.08	01.00U	DRUKSTROOMJAGER	DENEKAMP	180M	34233
12.08	00.45U	DRUKSTROOMJAGER	DENEKAMP	180M	35333
13.08	06.45U	SPANNINGZOEKER	HOOGVEEN	180M	45534
07.32U	DRUKSTROOMJAGER	DENEKAMP	180M	34543	
23.10U	NOOI TOEDACHT	NIEUWLEUSEN	180M	25332	
23.15U	CURACAO	OLDENZAAL	180M	35333	
16.08	22.20U	DRUKSTROOMJAGER	DENEKAMP	180M	35333
18.08	01.15U	DRUKSTROOMJAGER	DENEKAMP	180M	35333
24.08	06.45U	DERBY	HOOGVEEN	180M	35333
25.08	00.40U	DRUKSTROOMJAGER	DENEKAMP	180M	35333
01.20U	ATLETICO	N-HOLLAND	180M	24332	
01.35U	SAPPORRO	VELINE	180M	25332	
01.40U	COWBOY JIMMY	ZUIDBROEK	180M	15332	
26.08	00.45U	ML.HOLLANDER	WESTERBORK	180M	34332
01.25U	SPANNINGZOEKER	HOOGVEEN	180M	35333	
01.30U	ZWARTE NON	HOOGVEEN	180M	34333	
27.08	06.20U	SPANNINGZOEKER	HOOGVEEN	180M	45544
05.09	23.10U	SAPPORRO	VELINE	180M	24332
07.09	06.30U	DERBY	HOOGVEEN	180M	34334
08.09	00.10U	DRUKSTROOMJAGER	DENEKAMP	180M	24432
00.40U	SCHADUWJAGER	HOOGVEEN	180M	25432	
00.55U	SPANNINGZOEKER	HOOGVEEN	180M	35434	
01.10U	NACHTRIJDER	EMMERCOMPASC.	180M	15432	
01.25U	ZWARTE NON	HOOGVEEN	180M	25432	
01.35U	ATLETICO	N-HOLLAND	180M	23432	
03.05U	COWBOY JIMMY	ZUIDBROEK	180M	25432	
09.09	00.25U	KRISTAL	NIJVERDAL	180M	24432
02.10U	COWBOY JIMMY	ZUIDBROEK	180M	24432	
17.09	06.00U	SPANNINGZOEKER	HOOGVEEN	180M	45434

PETER

02.10	10.39U	FREQUENCE NORD	LILLE (FR.)	094,70	23444
10.51U	DELTA RADIO	ANTWERPEN		100,00	55555
10.52U	RADIO BANO	WILRIJK		100,20	43554
10.52U	RADIO ANTIGOON	ANTWERPEN		100,40	55555
10.53U	MINERVA	ANTWERPEN		100,70	32252
10.59U	ENTERPRISE	DEURNE		100,96	55555
10.57U	CENTRAAL	ANTWERPEN		101,55	42452
10.58U	BEVERLAND	OMG. ST. NIJKLAAS		101,75	45555
10.59U	LOKAAL	BERCHEM		102,10	55555
10.59U	ATLANTIS	ANTWERPEN		102,50	55555
11.00U	ANNICK	BORGERHOUT		103,04	55555
11.00U	S.I.S.	ANTWERPEN		103,30	55555
11.02U	FM 2000	ANTWERPEN		103,65	55555
11.03U	EUR. UNIVERSITY	ANTWERPEN		104,00	55555
11.04U	ATLANTICA	ANTWERPEN		104,45	55555
11.05U	EXPRESS	ANTWERPEN		104,70	55555
11.06U	TRAC	ANTWERPEN		105,00	45454
11.06U	MAGIC 7 MUSIC	ASSE ??(BRUSSEL)		105,20	44454
11.09U	MAEVA	BRUSSEL		105,75	45454
11.12U	AKTIEF	KONTICH??		106,00	42452
11.13U	TITANIC	MERKSEM		106,20	41451
11.15U	VICTORY	DEURNE		106,36	55555
11.21U	ARCAN	MORTSEL		106,50	44554
11.22U	LIBERTY	DEURNE		106,84	55555
11.23U	BENELUX	DEURNE		107,30	45454
11.25U	LES ROUTHIER	ANTWERPEN		107,59	45555
11.26U	MI AMIGO	DUISBURG		107,79	33353

Ontvanger : GRUNDIG SATELLIT 1400 SL  
Antenne : Telescoopantenne

van Gestel Guido,  
F. de Vriendstraat 34 bus 74, B-2600 BERCHEM (Antwerpen).

04.08	007	BARNEVELD	180M	32334
NOORDERSTER	STEEHNILIK	180M	45354	
CASSANOVA	VEL. RANDMEER	180M	43433	
WADENZEE	DOKKUM	180M	44445	
CELE ROOS	OLDENBROEK	180M	44445	
POSTDUIF	WEZEP	192M	55455	
APOLLO	ALKMAAR	180M	55555	
KOLT 45	??	180M	41455	
05.08	MRAANDRIJVER	SCHAGEN	158K	55555
06.08	TORNADO	??	180M	33433
SALLAND	??	180M	34454	
07.08	OUDE NORTON	T HARDE	180M	52343
VELUNGE TAMBOER	??	180M	44234	
GROTE JAGER	N.O.P.	192M	31243	
LAUNERS ZEE	EMMELDOORD	180M	54445	
BOSFAZANT	WETERING	180M	43444	
BLAUNE BULDOG	??	192M	43454	
BLAUNE PIRAAT	??	192M	21333	
22.08	DIAMANT	LELYSTAD	180M	54445

Ontvanger : PHILIPS  
Antenne : 35 meter lang, 10 meter hoog.  
Middelfrequentie RADIO NEPTUNUS.  
Postbus 101, 1670 AC Medenlik.

31.05	14.00U	AKTIEF	KONTICH	106,00	55334	120
26.08	19.40U	ANTWERP CITY	ANTWERPEN	107,60	25223	120
26.08	19.45U	MI AMIGO	DUISBERG	107,80	55555	
27.08	09.00U	ATLANTIS	MISLONES	107,80	25111	
27.08	11.45U	MINI-PLUS	WALLONIE	101,00	32253	
29.08	08.50U	MAGIC	KORTRIJK	102,10	21151	16
12.03U	MONTANA	ZNEVEGEM		102,40	11151	15
04.09	19.50U	FREE	GENT	103,50	31252	33
10.09	21.00U	RADIO GO	GENT	103,20	55555	33
17.09	14.20U	WEST	BRAXEL	100,40	41353	25?
14.30U	AMBIANCE	FRANKRIJK		087,80	55544	
15.30U	CEBENEX	TOUR DUAN (FR)		093,90	55544	
17.00U	MAYA	HERZEE		105,20	31233	25?
18.05U	UNIQUE	VL. GRABANT		104,70	55555	60?
18.09	18.30U	SAS BRUSSEL	BRUSSEL	104,50	12242	60?
20.09	10.35U	MINI-PLUS	WALLONIE	101,00	31252	
10.43U	COOPERALE	TOUR DUAN (FR)		095,20	55455	
21.09	08.45U	CON-PLUS	FRANKRIJK	099,60	54555	
22.09	16.00U	AKTIEF	ZOMERGEM	105,90	11141	
23.09	08.30U	MONTANA	ZNEVEGEM	102,40	22142	14
12.40U	MINI-MAX	MOESKROEN		101,00	53353	25
24.09	09.00U	SUPERSTAR	GENT	102,30	55455	33
09.00U	FREE	BRAXEL		102,00	24243	

Ontvanger : HITACHI K-50E  
Antenne : FM antenne met versterker.  
Lokatie : Sint-Baafs-Vijve  
Adres : Postbus 98, B-8790 WAREGEM (Belgie).

09.10	18.19U	INDIGO	LITH	101,40	24322	35	146
18.39U	PANTERZAAIER	DE KRIM		104,10	55555	83	24
10.10	18.23U	WROLIJNE TREKKER	AME. PEKELA	101,00	55555	100	30
18.48U	STUDIO 50	GRONINGEN		104,20	34454	45	44
19.04U	VERKENNER	GRONINGEN		103,70	44454	72	44
19.27U	NEPTUNUS	WARENVELD		104,20	43354	75	66
11.10	17.44U	TOONTJE LAGER	BALKBRUG	103,80	35454	65	37
17.50U	VL.HOLLANDER	SLAGHAREN		101,00	44454	75	30
18.42U	MACKENZIE	TUBBERGEN		103,00	55555	85	49
18.50U	BONANZA	WEZEP		102,00	22442	35	67
18.55U	HOUTHAKKER	TUBBERGEN		104,10	24353	48	49
13.10	18.30U	VELUNGE STER	WEZEP	103,80	44324	65	67
18.35U	DECIBEL	WANROOY		103,50	45434	75	145
19.22U	EUROPA	WUUSTZEL		105,40	24233	25	
20.05U	MAEVA	BRUSSEL		105,60	25233	30	
20.45U	MAGIC 7 MUSIC	BRUSSEL		105,30	15233	20	
21.07U	BLAUNE MAN	RAALTE		103,00	54434	85	61
15.10	09.40U	ARIANNE	VRIEZENVEEN	101,00	55434	97	50
21.45U	RIETVOGEL	ST. JANSKLOOSTER		101,00	55555	91	54
22.53U	STROPER	DEVENTER		101,80	43444	67	78
16.10	14.05U	BLACK ARROW	TEN BOER	102,80	44454	80	49
14.10	SCHRIKKIE	WINSCHOTEN		103,80	55555	85	38
18.29U	STORMVOGEL	KLOOSTERHAAR		103,00	34343	58	39
17.10	13.12U	AVONDROOD	GIESBEEK	104,50	35323	50	106
19.38U	MOBY DICK	OUDE PEKELA		103,80	55555	97	34
22.10	ML.HOLLANDER	WEZEP		103,60	55454	90	67
23.10	20.50U	PANIFIC	GRONINGEN	105,00	35353	45	44
25.10	18.25U	FENIX	HARKEMA	102,20	55455	94	56
28.10	18.21U	MOBY DICK	WEZEP	101,30	55435	90	67
29.10	18.00U	RODEX	VRIEZENVEEN	104,40	55555	89	50
18.09	SCHORPIOEN	VRIEZENVEEN		104,10	55555	90	50
18.44U	NEVEDA	WINSCHOTEN		103,50	45444	72	38
30.10	16.40U	VERONICA	DOETINCHEM	103,50	32353	50	102
31.10	14.15U	ATLETICO	RAALTE	103,90	55445	80	61
17.16U	RODE BARON	SAPPERMEER		102,80	31242	40	36
18.06	DE WARIO	AMERSFOORT		105,30	35354	42	120
18.40U	BUITENZORG	RENSHOUDE		101,70	44554	75	118

Ontvanger : BLAUPUNKT  
Antenne : 7-elemente YAGI op 11 meter hoogte.  
Voor reacties of bevestiging kunt u schrijven naar:  
F.v.d.Velde, Eilertstraat 25, 7848 AT Schoonoord.

12.08	00.11U	TELSTAR	SPIJKENISSE	104,70	44343	80	20
00.48U	HURRICANE	SCHIEDAM		105,00	54444	95	25
01.12U	KLEINE MAN	AUGUSTINUSGA		101,80	34343	40	204
01.31U	GLORIA	GRDOTECAST		104,40	33343	50	209
01.33U	AXION	DORDRECHT		100,10	54444	100	21
01.37U	FLAMINGO	HARKEMA		101,10	32233	45	200
01.58U	V.O.M.	MIJDRECHT		101,10	54454	90	64
02.29U	DCC HOLLIDAY	DRACHTEN		101,80	33333	60	95
02.18U	S.W.R.	CAPELLE AD IJSS.		101,80	44444	80	28
02.50U	FENIX	HARKEMA		101,70	33343	45	200
03.06U	102	ROTTERDAM		100,10	54444	100	28
13.08	00.25U	SCHOKBETON	MONNIGENDAM	106,90	44444	94	90
00.44U	S.R.	ASSEDELFT		101,80	43444	80	88
01.10U	D.F.N.	ALPHEN AD RIJN		100,40	34344	30	51
01.53U	ATLAS	SNEEK		100,20	32332	30	170
14.08	00.16U	V.I.P.	IJMUIDEN	107,00	44444	50	85
00.24U	HYPOFYSE	ROTTERDAM		107,00	54445	100	28
01.35U	AUDIO	H.I.AMBACHT		103,00	55555	100	23
01.36U	DREGON	NW.LEKERLAND		104,00	53444	90	29
01.50U	CETRON	SCHIEDAM		103,80	43333	80	25
23.08U	MUSNETIER	BRIELLE		104,90	44444	85	29
15.08	01.20U	PULSAR	HEILOO	103,80	53333	90	103
01.46U	ELEKTRON	SLIEDRECHT		103,90	54555	95	30
02.00U	BARRACUDA	MAASLAND		101,10	55555	90	29
23.08	15.09U	MRENA	RIJWIJK	104,80	44444	80	42
26.08	21.16U	MATRA	DELFT	106,10	34443	75	35
21.21U	TUNING	OOSTHUIZEN		106,80	33333	60	104
21.29U	R.Z.A.	LANSMEEER		106,00	23333	35	86
21.51U	SUPERSONIC	DEN HAAG		104,70	43444	80	44
27.08	23.27U	SOUND	DORDRECHT	106,80	32333	50	21
28.08	00.02U	DISPLAY	ROTTERDAM	106,00	55555	95	28
01.09U	FOXTROT SIERRA	MWERK AD IJSS.		100,10	43334	70	32
20.45U	KIWI	SCHIEDAM		101,80	54444	90	25

Ontvanger : GRUNDIG CS160 (1,2 uV bij 26 dB S/R).  
Antenne : 7-elemente met gesloten dipool op 10m hoogte.  
MEXICO RADIO  
Kontaktadres: Hellegatweg 4, 4797 SM Willemstad(NB).

03.08	22.26U	ZUIDWESTER	HAVELTE	104,60	55555
05.08	01.10U	ZILWESTER	WEZEP	103,50	35555
	01.13U	INTERVAL	HAULERWIJK?	104,00	45555
	01.26U	DOC_HOLLIDAY	DRACHTEN	101,00	45455
	10.00U	STERRENWACHT	Z.W.FRIESLAND	101,80	34444
	11.00U	TROFFEL RADIO	KUINRE	100,40	35454
	11.25U	MUSKY	ST. JANSKLOOSTER	101,80	45555
	12.16U	ZUIDWESTER	HAVELTE	104,60	55555
	12.18U	STILLE GENIETER	HARKEMA	102,00	55555
	12.50U	KIP	LEEUWARDEN	104,70	35554
	16.30U	NOORDSTER	ELIM	104,00	23233
	23.06U	DELTA ZULU	ZAANDAM	105,40	14344
	23.20U	JOOP DE KABELL.	STEENWIJMERWOLD	101,00	45555
	23.30U	GOLIATH	LANDSMEER	105,20	12222
06.08	17.49U	DELTA ZULU	ZAANDAM	105,30	12221
07.08	22.15U	FLORIDA	LBRETERP	103,00	35554
	22.17U	STAFZENDER	NIEUWEHORNE	103,60	45555
	22.19U	ZILVEREN TROFFEL	KUINRE	100,20	45555
	22.20U	DOC_HOLLIDAY	DRACHTEN	101,20	45555
08.08	19.46U	PIMPERNEL	KUINRE	100,20	35455
	19.53U	DOORZETTER	N.O.P.	100,40	35555
09.08	09.50U	F.R.R.	ROTTERDAM	105,80	13222
	09.55U	SATELLITE EMPIRE	AMSTERDAM	104,80	12111
12.08	00.03U	VERONICA	LEERDAM	104,40	12222
	00.07U	P.Z.Z.?	AMSTERDAM	105,00	11111
	00.09U	SATELLITE EMP.	AMSTERDAM	104,80	12222
	00.11U	ECHO AKTIEF	SCHALWIJK	105,40	24443
	00.21U	DELTA ZULU	ZAANDAM	105,30	35454
	00.30U	ATLANTICA	PURMEREND	104,20	25555
20.08	23.50U	MONZA	BLADEL	105,00	13332
	23.57U	PALOMA	ZWAAGSTEINDE	105,80	25232
	23.59	HERCULES	SCHIEDAM	104,00	13232
	24.00U	SIRIUS	VENHUIZEN	105,00	24444
21.08	00.05U	DELTA ZULU	ZAANDAM	105,40	24344
	00.07U	WODAN	TIEL	104,00	35555
	00.10U	AMAZONE	?	101,00	24343
	00.13U	POWERLINE	OOSTHUIZEN	105,00	12221
	00.15U	GALAXY	MONNICKENDAM	106,80	22332
	00.22U	FLYER	CULEMBORG	104,40	13332
	00.24U	TROPICAL	TIEL	101,40	24433
	00.26U	DISPLAY	ROTTERDAM	106,00	13232
	00.30U	MI AMIGO	GRONINGEN	104,40	24444
	00.35U	FLAMINGO	HARKEMA	102,00	45555
	00.39U	NEPTUNUS	ROSMOLEN	104,80	13232
	00.40U	LEEUWERIK	KATWIJK A/Z	104,20	25555
	00.42U	DELTA ZULU	ZAANDAM	105,40	25354
	00.47U	REAKTOR	TIEL	103,00	24443
	00.55U	SCHOKBETON	MONNICKENDAM	107,00	11111
	00.56U	CALYPSO	DE RIJP	105,80	13333
	00.57U	ORKA	KAMPEN	105,60	13232
	00.59U	ROTEX	?	105,20	21212
	01.04U	FENIX	HARKEMA	101,80	45555
	01.07U	WITTE BISON	EPE	101,00	12221
	01.10U	DUPLEX	ALMELO	104,40	12222
	01.13U	NOORDZEE	STADSKANAAL	101,00	34444
	01.18U	KIP	LEEUWARDEN	104,60	45555
	01.20U	M. SCHOTEL	ONG. SUAHEER	101,80	34445
	01.25U	BLACK DEVIL	EERBEEK	101,20	23222
	01.27U	BIG CITY	ZEVENAAR	104,00	33443
	01.30U	MOBY DICK	WINTERSWIJK	101,00	34444
	23.30U	DELTA ZULU	ZAANDAM	105,40	35555
	23.38U	STUDIO 50	GRONINGEN	103,80	34444
	23.40U	GALAXY	MONNICKENDAM	104,80	23334
	23.43U	SIRIUS	VENHUIZEN	105,00	33333
	23.48U	POWERLINE	OOSTHUIZEN	105,00	32222
	23.53U	WHISKY	TEN BOER	104,60	24443
	23.57U	TESTPIRAAT	ZWARTEBROEK	104,80	13322
	23.59U	AMAZONE	BEUSICHEM?	101,00	11111
	24.00U	VRIJE RADIO	BRUMMEN	100,80	22222
22.08	00.01U	JANCO	WEZEP	101,80	24444
	00.06U	EDELWEISS	COEVORDEN	104,60	35555
	00.12U	KOEWELIT	HARDINXVELD	105,80	24444
	00.16U	PACIFIC	ENHUIZEN	103,00	23343
	00.22U	MONZA	NW. WEERDINGEN	103,20	45555
	00.24U	VRIJ	IJSSELMUIDEN	101,80	34444
	00.25U	GOOF	HEEMSKERK	104,20	33343
	00.26U	FENIX	HARKEMA	101,80	55555
	00.42U	A.R.Z.	ROOSEDAAL	104,40	24433
	00.45U	ROOKUR	HILVERSUM	101,00	12322
	00.47U	ROLANDO	WANROOY	101,40	24444
	00.52U	BRAVO 17	HILVERSUM	104,20	22322
	00.54U	CALYPSO	DE RIJP	103,80	24444
	01.03U	DELTA	HOORN	103,40	23332
	01.15U	ZUIDWESTER	HAVELTE	104,40	55555
25.08	00.40U	INTERFERENTIE	MEDEMBLIK	104,40	23333
	00.45U	R.Z.A.	LANDSMEER	105,80	24444
	00.49U	BISON	OLDEBROEK	102,20	25555
	01.02U	HAWAII	NUNSPEET	102,60	34555
	01.05U	NEUSHOORN	EDE	101,60	13444
	21.25U	MURENA	RIJSWIJK	104,80	13232
	23.39U	EXPRESS	ANTWERPEN	104,80	14445
04.09	16.40U	POMMETJE	KUINRE	100,80	45555

Ontvanger: ONKYD TX6500 MK II  
 Antenne : 8-elementen horizontaal roterend op 12,5 meter.  
 Dit alles zonder antenneversterker.  
 Luister amateur SATURNUS  
 p/a Zilverlaan 33-A, 8471 DK Wollega.

29.07	STAR DUST	EINDHOVEN	104,60	23232	10	62
	BELGO	DOETINCHEM	102,10	35553	40	104
	MI AMIGO	ZULICHEM	104,30	35553	35	20
30.07	GOEMPIES	DIDAM	104,20	45554	45	89
	CENTURION	??	102,10	23343	30	
06.08	TERRA	ROTTERDAM	104,60	35553	40	28
07.08	KIP	LEEUWARDEN	104,70	23232	25	170
	KLEINE MAN	AUGUSTINUSGA	101,50	34553	30	180
	FONTIJN	VROONSHOOP	104,50	23353	15	137
	MONTEVIDEO	ZEIST	101,00	45554	60	39
	N.B.D.	LOOSDUINEN	104,10	33453	25	52
	BEATBOX	WAALWIJK	102,60	45554	60	21
	R.T.L.	RIJSWIJK	101,20	45454	50	44
08.08	T.L.S.	AMSTERDAM	106,60	35453	35	64
	STUDIO FLORIS	ZEVENAAR	102,10	25232	15	87
	VRIJBUITER	ZELHEM	102,20	45554	40	107
09.08	TESTPIRAAT	ZWARTEBROEK	104,50	23252	10	64
09.08	CAROLINE	EDE	104,80	25352	20	61
	NEUSHOORN	EDE	101,90	45554	50	61
10.08	S.R.	ZAANSTREEK	102,10	23232	15	72
	DOC_HOLLIDAY	DRACHTEN	101,40	34353	30	160
	VERKENNER	GRONINGEN	103,60	34453	35	195
	ELECTRON	SPRUNDEL	105,70	45554	50	37
11.08	MORGENWIND	HOOGVEEN	103,80	35353	30	152
	VAURTORENWACHT.	HARLINGEN	103,80	35353	40	158
	BLK	DOKKUM	100,90	55555	70	188
	DELTA	GIESSENBURG	1634K	55555	90	4
	ALBATROS	ZEEFELD	1634K	33453	50	
	PIEREMENT	??	1632K	32323	35	
12.08	MONTE CARLO	LEUSDEN??	101,50	21222	5	
	JAPJE KREKEL	OLDEBROEK	101,00	45554	50	102
	ENELCO	ZUIDWOLDE	101,40	34353	35	145
13.08	MERCURY	WAGENINGEN	105,00	34353	35	60
	CAROUSEL	WASMEER	103,80	34353	35	150
	SCHOKBETON	MONNICKENDAM	106,90	25252	15	73
	DRANKORDEL	DRACHTEN	102,30	35453	40	160
14.08	V.I.P.	IJMHUIDEN	107,00	35433	30	73
	KLEINE PALOMA	HAPS	101,50	45554	70	73
	KLEINE SCHILOPAD	DOETINCHEM	102,20	33423	25	104
17.08	DR. SLIJTER	NIJWERK	102,30	34443	35	64
	SIAHEL	BARNEVELD	100,50	32343	25	64
18.08	LANDSKAMPIOEN	HARKEMA	102,00	25323	20	180
	LOODGIETER	LEEUWARDEN	102,30	34443	40	170
	UYKER VISSER	BEETBOM	103,90	34353	30	167
	FLYING DUTCHM.	WEZEP	104,50	32343	30	106
	EDELWEISS	COEVORDEN	104,70	35343	30	163
	MERCURIUS	JOURE	102,10	45554	50	144
	TILT	LOOSDRECHT	104,50	34443	35	40
19.08	DRUKSTROOIJAGER	DEKENKAMP	1632K	43333	70	163
	FLAMINGO	DIEMEN	105,30	35353	30	65
	REFLEX	BEVERWIJK	106,40	34554	35	76
	CENTRAAL	PURMEREND	106,30	35553	30	80
20.08	ATLANTA	HOORN	106,50	33453	30	95
	FENIX	HARKEMA	101,90	34353	35	180
	M.R.A.	ALKMAR	105,30	44334	30	91
21.08	VALENTINO	DIDAM	103,00	34554	50	89
	ROCU	HILVERSUM	101,10	22332	15	52
24.08	JONGE BOER	UIDDEL	102,00	45554	50	82
	NACHTWACHT	FRIESLAND 77	100,40	32323	30	
25.08	ZEPPELIN	DE RIJP	102,60	33233	30	83
	R.M.X.	ZAANDAM	104,80	34443	30	70
	SIRIUS	SCHAGEN	105,00	34553	30	110
	NOORDZEE	STADSKANAAL	101,40	21212	10	197

Ontvanger: PHILIPS F5212  
 Antenne : 9-elemente ingekorte YAGI op 10 meter hoog.  
 Middengolf: ingehoude ferrietstaaf.  
 Luister/OSO station KOEWELIT, 106 Mhz. 25 Watt.  
 Loketie Hardinxveld/Giesendam.

30.09	22.47U	FOCUS	HEILOO	103,60	55555	85
01.10	13.30U	BIG CITY	H.H.WAARD	105,26	21131	40
	13.49U	MAEVA	BRUSSEL	105,80	35533	60
	14.00U	MI AMIGO	BRUSSEL	107,83	35323	55
	14.55U	F.R.R.	ROTTERDAM	105,70	23333	30
	15.15U	MAGIC 7 MUSIC	BRUSSEL	105,24	33323	50
02.10	10.52U	AMIGO	ROTTERDAM	107,17	14132	5
03.10	00.33U	DELTA	ROOSEDAAL	104,84	35434	45
	00.42U	EUROPA	MUUSTWEZEL	105,34	35434	60
	01.17U	KONSTANT	DEN HAAG	099,45	35555	60
	01.35U	ATLANTIS	ROTTERDAM	100,59	35545	55
	01.53U	UNIEK	BELGIE	104,68	13111	10
	02.17U	SEVENTY-SEVEN	ST. NIKLAAS	101,43	11111	10
04.10	11.10U	ARCAN	MORTSEL	106,55	13131	10
	12.56U	JACKET JO	ALKMAR	104,55	45555	65
	13.30U	OKTAAF	AMSTERDAM	093,01	45555	75
	13.43U	ATLANTIS	LEIDEN?	102,54	35444	60
	14.27U	STAR	AMSTERDAM	101,54	45555	80
05.10	10.17U	IMAGINATION	ALKMAR	104,91	34434	60
	12.28U	SJUL	AMSTERDAM	097,75	45555	75
	13.45U	ATLANTIS	PURMEREND	104,16	45555	80
06.10	08.51U	V.R.L.	AMSTERDAM	089,51	45444	70
	12.30U	ENTERPRISE	ALKMAR	101,11	44444	65
	14.45U	R.N.H.	H.H.WAARD	103,67	45444	75
	14.55U	ATLANTA	HOORN	106,53	15323	15
07.10	06.32U	HORIZON	ENHUIZEN	101,07	25333	40
07.10	17.22U	AKTIEF	SCHERMER	101,85	45555	80

Ontvanger: GRUNDIG SATELLIT 2400  
 Antenne : Rondstraler 16-elemente op 30 meter hoogte.  
 RADIO OLIPPER, Euratomplein 465, 1966 sy Heemskerk.

# DE ENGEELSE ZEEZENDERS IN DE JAAREN '60.

HERHALING UIT F.R.M.  
JAARGANG 1975

Nadat Roy Bates schuldig was bevonden, eiste de PTT verhuurdverklaring van de zendapparatuur en betaling van een gedeelte van de kosten van de rechtszaak. Hiertegen maakte Bates bezwaar en wilde in hoger beroep gaan. De verhuurdverklaring mocht niet plaatsvinden tot na het beroep. Daarop legde het gerechtshof de maximale boete op ten bedrage van 100 pond, maar er werd niets verhuurdverklaard, zoals dat hij Radio 390 gehoord was en over kostenvergoeding werd niet meer gesproken.

Buiten de rechtszaal verklaarde Bates, dat hij de eigenaar van het station was en dat er geen directeuren e.d. waren, aan wie hij verantwoording af te leggen had. "Ik ben vast van plan in de lucht te blijven en te vechten". Hij zei nog steeds niet te aanvaarden, dat het fort binnen de territoriale wateren gelegen was. "Ik zal nooit accepteren, dat er iemand gestuurd kan worden, die mijn uitzendingen verhindert en terwijl mijn beroep hangende is, zal ik doorgaan met de programma's. Er zal commerciële radio in dit land komen en ik zal erbij zijn". Hij verklaarde zelfs verder te willen gaan. De volgende maand zou hij een nieuw en sterker station openen op Tongue Sands Towers, 9 mijl buiten Margate en buiten de territoriale wateren, zoals die door de rechtbanken bepaald waren. Intussen zou Radio Essex verder gaan onder een nieuwe naam: B.B.M.S. (Britain's Better Music Station).

Intussen was het door deze twee rechtszaken duidelijk geworden, dat er nog wel eens een derde radiostation binnen de territoriale wateren gelegen kon zijn: Radio City. Er deden nog altijd geruchten de ronde over dit station. Men vroeg zich o.s. af, waarom City nog geen dagvaarding had gekregen en aangenomen werd dat dit te maken had met de dramatische gebeurtenissen van enkele maanden terug.

In november 1966 ging nog een station uit de lucht: Radio England. Er gingen geruchten over financiële moeilijkheden en gehrek aan adverteerders bij dit station. Radio England was in totaal maar een half jaar in de lucht geweest. Het station werd op 14 november vervangen door Radio Dolfijn, een nederlands-talige zender. Britain Radio, ook uitzendend vanaf het schip "Laissez Faire", bleef wel in de lucht.

Op 20 december was het dan zover: het zo vaak uitgestelde "White Paper" van de Britse regering werd gepubliceerd. Dit betekende een dubbele overwinning voor de BBC; niet alleen werd verklaard, dat de BBC een "popstation" kon beginnen op 247 meter middengolf, maar ook kreeg de Corporation toestemming om 9 lokale zenders te exploiteren voor een proefperiode van 1 jaar.

In dit "White Paper" stelde de regering, dat zij zich bewust was van een behoefte aan een "doorlopend populair muziekprogramma". Deze vorm van amusement mocht echter niet uitgezonden worden op golflengtes, die door andere landen gebruikt

werden en op die manier storing zou kunnen veroorzaken, zoals dat hij de piraten het geval was. Daarom moest de BBC ervoor zorgen dat zij haar programmering zodanig wijzigde, dat een popzender in het reeds bestaande zenderpark werd ingevoegd. De BBC had de regering al medegedeeld, dat op wekdagen populair muziek zou worden uitgezonden van 5.30 tot 19.30 uur, daarna weer van 22.00 tot 02.00 uur en op de zondagen bijna de hele dag. Meer dan 6 uur zou muziek van grammofoonplaten ten gehore worden gebracht, terwijl de rest uit live-programma's zou bestaan, die speciaal voor dit doel door de BBC zouden worden opgenomen.

De enige mogelijkheid om een lokale muziekservice te realiseren zou via uitzending op FM zijn. Of deze lokale muziekstations zouden worden gefinancierd uit advertentie-opbrengsten was nog steeds de vraag, want de regering twijfelde er aan, of er dan nog wel iets van het lokale karakter der uitzendingen zou overblijven, als commerciële belangen een rol zouden gaan spelen.

Men hoopte de nodige gelden bij elkaar te kunnen krijgen uit plaatselijke fondsen en rekende op steun van de gemeentes zelf en instellingen als universiteiten (Indien aanwezig), kamers van koophandel, kerkraden etc. Als zou blijken, dat hieruit niet voldoende fondsen geput konden worden, kon men altijd nog naar alternatieven zoeken.

In de praktijk kwam het er op neer, dat de meeste gelden door de gemeentes zelf moesten worden geleverd, omdat de andere instellingen meestal zelf om geld vroegen in plaats van het weg te geven. Na veel geharrewar werd op 7 maart 1967 aangekondigd, dat de eerste drie lokale stations zouden starten in Sheffield, Leicester en Liverpool. Eind maart werden nog vier andere steden genoemd: Brighton, Manchester, Nottingham en Stoke-on-Trent. Het werd echter nog een grotere puinhoop en de protesten tegen de manier, waarop deze lokale stations zouden worden gerund, werden steeds luider.....

Even voor middernacht op 31 december 1966 was Radio 390 opnieuw in de lucht gekomen. Ted Allheury kondigde aan, dat het station nu in de ether zou blijven, want het bewijs was geleverd, dat Red Sands Fort minstens anderhalve mijl buiten de territoriale wateren was gelegen. Hij liet het aan de G.P.O. over om Radio 390 opnieuw voor de rechter te slepen, als zij het tegendeel konden bewijzen. Dit hoefde echter niet eens, want volgens de Engelse Radio- en Telegraafwet van 1949 is een persoon, die al eerder wegens het gebruik van illegale zendapparatuur is veroordeeld, bij het opnieuw in de lucht gaan met zendapparatuur nog steeds strafbaar en kan een boete worden gegeven voor iedere dag, dat er uitgezonden wordt. Begin februari gaf Allheury zich gewonnen, tenminste in zoverre, dat hij ervan afzag nog verder vanaf een fort uit te zenden. In een interview vertelde hij, dat hij toch meer hell zag in het uitzenden vanaf een schip.

Op 12 februari werd gezegd, dat Ted Allheury het door Amerikanen gesponsorde schip de "Laissez Faire" zou overnemen, waarvan de uitzendingen van Britain Radio plaatsvonden. De stijl van presenteren zou worden aangepast aan het sohere geluid van Radio 390 en hij hoopte een groter luisterpubliek te kunnen bereiken door middel van het opvoeren van het vermogen van de zender. Protesten van de zijde van Britain Radio bleven niet uit en de manager van dit station, Jack Curtiss, nam zijn ontslag om "professionele en persoonlijke redenen". Wie nu de leiding over het station zou krijgen, was nog de vraag, want de direktie van Radio 390, Estuary Radio Ltd., zat tot over de oren in de problemen. Het aantal dagvaardingen was onderhand niet meer te tellen en de ene rechtszaak volgde na de andere.

Radio 390 was niet de enige, die met dit soort problemen te kampen had. Op 31 januari 1967 kreeg Mrs. Dorothy Calvert een dagvaarding toegestuurd, in verband met illegale uitzendingen van Radio City. Het ergste van deze zaak was, dat zij in juni van het jaar daarvoor geen hulp had gekregen toen het fort werd overmeesterd, omdat het toen buiten de Britse jurisdictie viel en nadat haar man was gedood, was deze situatie ineens veranderd en werd zij veroordeeld tot een boete van honderd pond. Na deze veroordeling besloot Mrs. Calvert Radio City te sluiten. Ook Radio Essex of B.B.M.S., onder welke naam het station nu bekend was geworden, ging in januari de lucht uit. De plannen om nog een tweede station te openen bleken om verscheidene redenen niet te realiseren geweest.

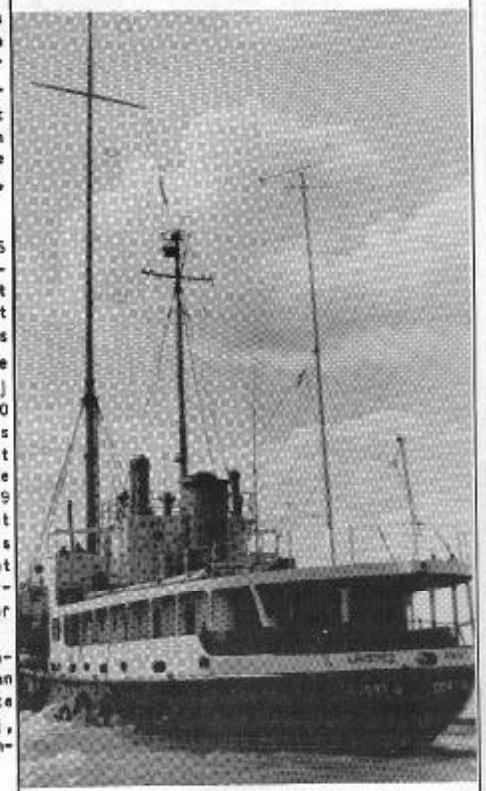

# Stichting Media Communicatie

Tel.: 020- 62.11.41 (Na 18.00 uur)

POSTGIRO: 4065700

BANK: 63.44.95.216

Postbus 53121 - 1007 RC Amsterdam



## ZEEZENDERDAG

Op 22 dec. a.s. organiseert SMC in samenwerking met Radio Annick een zeezenderdag in Zaal Hof ter Loo in Borgerhout bij Antwerpen. De aanvang is om 11.00 uur. Entree ongeveer Bfrs. 100,- tot 150,-. Om de drie uur is er een nieuwe voorstelling.

Vertoond worden o.a. "25 Jaar Zeezenders" en een film over een door SMC georganiseerde hoottocht naar Caroline en Laser.

N.B. Borgerhout ligt bij Antwerpen en is te bereiken door voorbij het Sportpaleis de afslag naar Borgerhout te nemen.

### NIEUWE BOEKEN

BIJ S.M.C.



1) HITSOUNDS OF THE SIXTIES. Het enige naslagwerk, waarin u alle hits uit Amerika, Engeland en Nederland geschieden kunt vinden per maand en per land. Dus een overzicht vanaf jan.1960 t/m dec.1969. Fl. 17,50.

2) 20 JAAR CAROLINE, geschreven door o.a. Hans Knot. Verder commentaar overbodig. Een meesterwerk. Fl. 25,00.

Nu alweer de 5e druk van dit meesterwerk.

3) RADIO CAROLINE FOTODBOEK, UITGAVE 2. Met o.a. 40 foto's van de Ross Revenge. Inclusief plaat Fl. 25,00.

4) PIRATE RADIO THEN AND NOW door Stuart Henry en Mike van Joel. Prijs ca. Fl.30,00. Dit boek behandelt de geschiedenis van de Engelse zeezenders in de jaren '60. Bent u geïnteresseerd? Stuur ons dan een kaartje.

5) LAST OF THE PIRATES. A saga of everyday life on board Radio Caroline, geschreven door Bob Noakes. Nu leverbaar! Prijs ca. Fl.42,50.

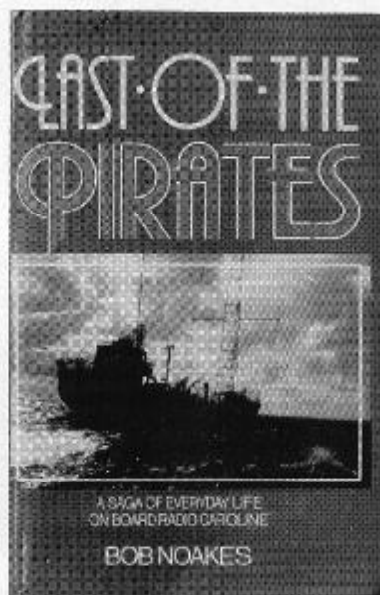

### PLATEN

1) Geschiedenis Radio Caroline. De beroemde documentaire van Hans Knot. Fl. 12,-

2) Welcome Caroline/ 1e Dag van uitzending. Fl. 7,50

3) NIEUW! Radio Veronica's Greatest Hits + gratis jingle EP Fl.19,50.  
Met o.a. Trogge, Chris Andrews, The Herd, Santana, Elton John, Shocking Blue. Slechts tot eind december leverbaar, dus haast u!

4) Veronica's 100 Jingles. De beroemde CBS LP + de beroemdste songs, groot gemaakt door Veronica. Fl. 16,00.

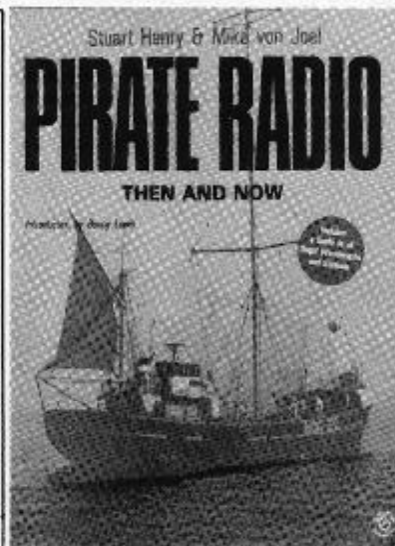

### POSTERS

Radio Caroline kleurenposter Fl. 9,50  
Laser poster Fl. 7,20  
Beide posters samen voor Fl.12,00

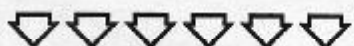

### CASSETTES

- 1) Zeezenders 80-84; fragmentenvaria 1 1/2 uur adembenemende zeezenderavonturen, opgenomen en gemixt door Piet Treffers. De terugkeer van Caroline, de komst van Laser en Radio Paradijs. Fl. 18,50.
- 2) Zeezenderjingles. Tijdsduur 45 minuten. Fl. 15,-.

### T-SHIRT

Nieuw bij SMC: Het nieuwe Caroline/Monique T-shirt. Leverbaar in medium, large, extra large. Fl. 18,50 incl. verzendkosten.

### STICKERS

Nieuwe Caroline/Monique stickers:  
6 voor Fl. 5,-  
14 voor Fl. 10,-

### TIP VOOR RADIOSTATIONS

Simon Barrett en Grand Benson van Caroline presenteren bij u een uur voor Fl. 25,-. Bij "abonnement" kan de prijs zakken tot Fl. 17,50 per uur.

### BOOTTOCHTEN:

WE VAREN NU VANUIT BELGIE. DE PRIJS VAN DE TOCHT BEDRAAGT FL. 180,-. VERVOER VANUIT NEDERLAND KAN GEREgeld WORDEN. VERTREKTIJD 22.00 UUR 'S AVONDS. DE REISTIJD IS 6 UUR EN NU VERBLIJVEN WE 8 UUR OP DE ROSS REVENGE, TERWIJL WE SINDS KORT OOK AAN BOORD VAN DE LASER KUNNEN. U BENT DEELNEMER DOOR STORTING VAN FL. 100,- OP ONZE BANK- OF GIROREKENING. GEVAREN WORDT UITSLUITEND TOT WINDKRACHT 6. BROOD MEENEMEN S.V.P. SLAAPZAK EN PASPOORT NIET VERGETEN !!!!!

### LET OP: PRIJSWIJZIGING

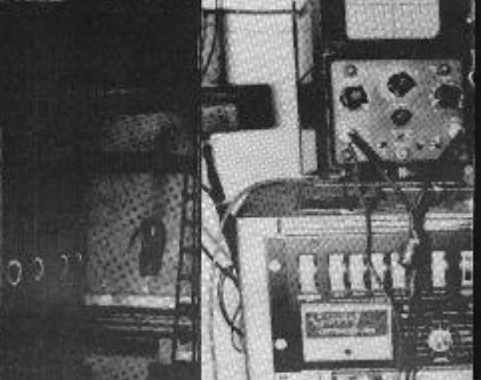
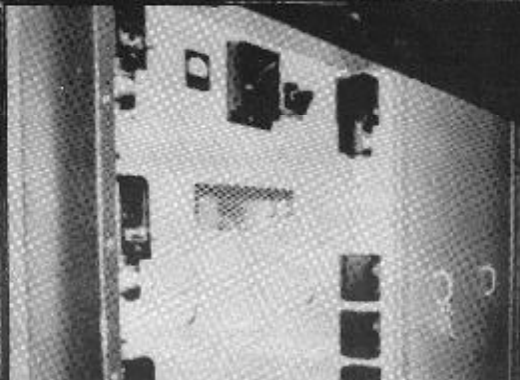
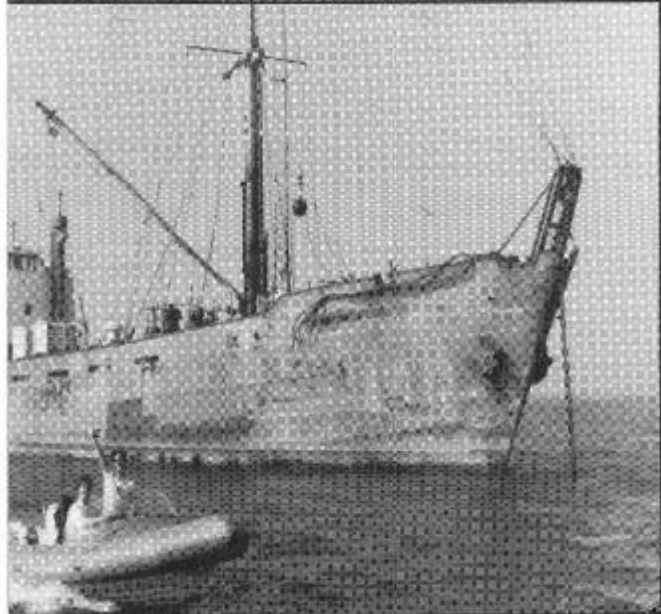
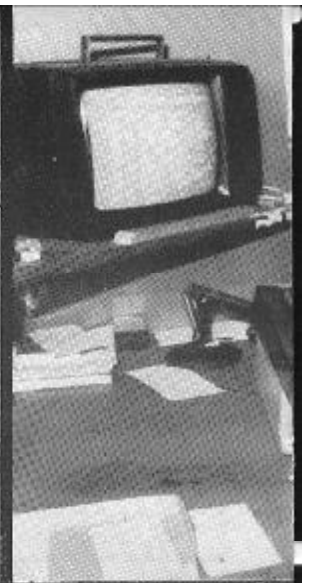



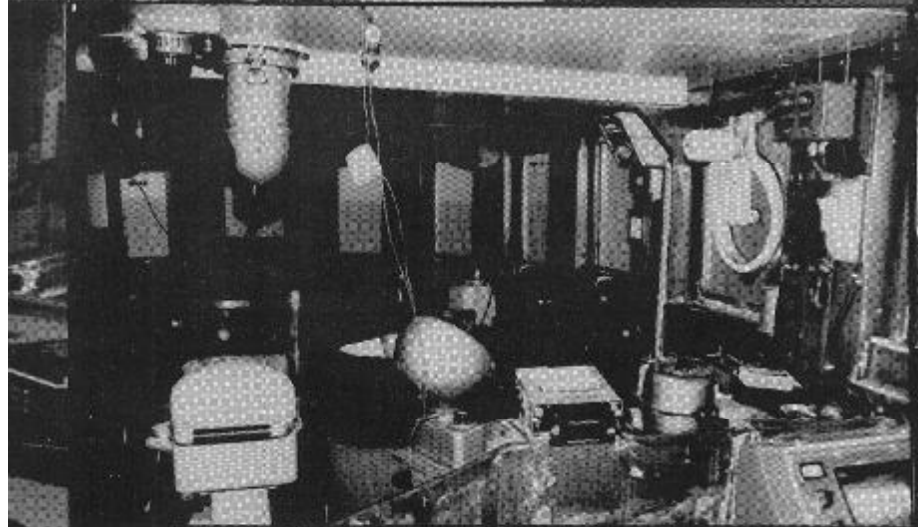
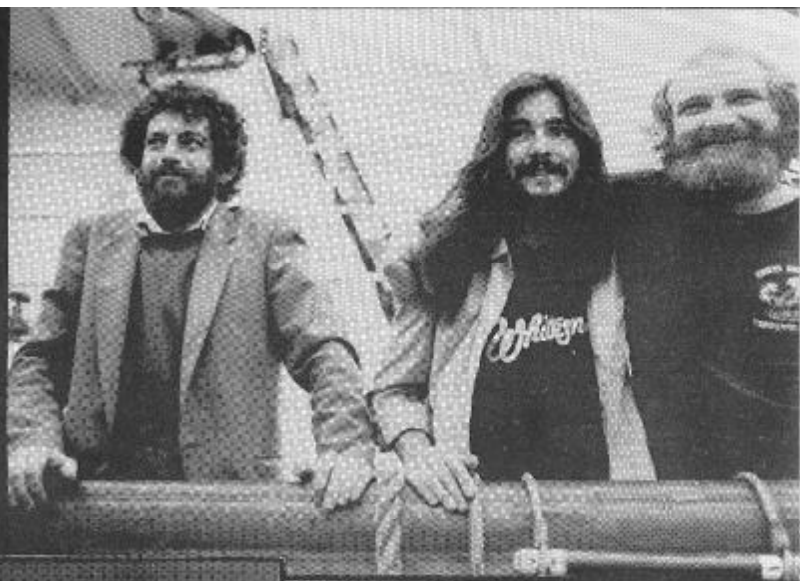

## Verklaring foto's middenpagina's:

V.l.n.r. Boven: Laser in het begin; DE DJ'S EN DE KAPITEIN: STEVE MASTERS, DAVID LEE STONE, JESSY BRANDON, KAPITEIN BUZZ COOY, JOE YOUNG EN RIC HARRIS - EDWIN KING AAN BOORD VAN DE ROSS - BIJ AFWEZIGHEID VAN JAY JACKSON BEREIDT ANDY JOHNSON HET NIEUWS VOOR - SIMON BARRETT, ANDY JOHNSON EN MICHAEL DE SCHEEPSTECHNICUS.

Midden boven: DE OPVARENDEN VAN DE COMMUNICATOR MOGEN ER WEER MET DE RUBBERBOOT OP UIT - CLOSE UP COMMUNICATOR - KAPITEIN "BOB THE SMOKER" VAN DE ROSS REVENGE ONDERHOUDT GEREGLD KONTAKT MET HET VASTELAND - ELTON ANDREWS (VRIEND VAN BRIAN ALLEN).

Midden onder: DE OPTIMOD (CAROLINE) ZORGT VOOR EEN GOEDE GELUIDSKWALITEIT OP DE MG - DE CAROLINE STUDIO - DE BRUG VAN DE ROSS.

Onder: DE DISCOTHEEK VAN DE ROSS - DE CAROLINE ZENDER - REGELAPPARATUUR CAROLINE - VOET VAN DE CAROLINE ZENDMAST - BRIAN ALLEN: PRIMA DJ EN EEN UITSTEKENDE KOK.

Foto's: Leendert Vingerling, P.H., S.M.C. en Tom van Dauven.

## ON- & OFFSHORE door John Wendale

### RADIO MONIQUE INTERNATIONAAL (RMI) VANAF DE ROSS REVENGE

Als alle plannen niet letterlijk in het water zijn gevallen, zal inmiddels R.M.I. -Radio Monique Int.- (hoe kom je er op?) de lucht in zijn gegaan met muziek vanaf het Carolineschip de "Ross Revenge".

Voorlopig zal eerst alleen met nonstop muziek worden begonnen, waarna steeds meer van het nederlandsstalige station ingevuld gaat worden.

Voorlopig zal eerst alleen met nonstop muziek worden begonnen, waarna steeds meer van het nederlandsstalige station ingevuld gaat worden.

Na maanden van onderhandelen is een groep, bestaande uit bekende vrije radio- en zeezenderfiguren uit Nederland en België, erin geslaagd met Caroline-eigenaar Ronan O'Rahilly tot overeenstemming te komen zendtijd te huren op een van de twee zenders aan boord. Op dit moment is het nog niet duidelijk of Monique op 963 of 585 kHz. (wellicht ook weer 576) zal gaan uitzenden. Oorspronkelijk had men de bedoeling al op 18 november te beginnen. Maar omdat de tweede zender was doorgehand, werd dit uitgesteld. Op het moment van dit schrijven (20 nov.) is er een aantal Nederlanders aan boord, dat de nodige voorbereidingen zal treffen. De "deejays" onder hen zullen wellicht alleen nieuws lezen. Het idee van het format werd overgenomen van een Hilversumse groep uit de jaren '70, die ooit Radio Hollandia in de ether had willen brengen. In die tijd opereerden zij onder de naam "De Hoge Koot". De huidige groep kan gezien worden als een afsplitsing van de Radio Paradijsgroep, die duidelijk te kennen heeft gegeven met dit "zootje" niets te maken te willen hebben. "Zij verpesten het voor Paradijs", zo was de reactie. "Monique zal duidelijk invloed uitoefenen op de rechtszaken, die nog moeten worden gevoerd om het schip terug te krijgen. Bovendien heeft de nieuwe directeur van Monique -zoals hij zich nu noemt- gebruik gemaakt van Paradijsmateriaal en heeft hij al onze contacten henut". Verder deelde de Paradijsman mede, dat Monique de advocaat van Paradijs ook weer voor hun project heeft ingeschakeld. "Die man denkt wellicht, dat hij werkelijk met Paradijs te maken heeft", zo zei de ontstende woordvoerder van de geentarde zeezender en voegde eraan toe, dat een aantal knapen ook klussen voor Laser doet. "Kan je nagaan, wat een zootje!"

De programma's van Monique worden op cassettes opgenomen, zonder dat daar

de naam van het station op voorkomt of die van adverteerders; jingles en commercials worden op het schip ingelast. Dezelfde programma's zullen ook te horen zijn op 'n regionaal Belgisch vrije radiostation, dat vroeger onder de naam "Dolfijn" opereerde vanuit een grote caravan. De eerste week zal er dan alleen nonstopmuziek te horen zijn, de week daarna zal op het hele uur nieuws ingelast worden en zal de stationsidentificatie worden gegeven van R.M.I. Weer een week later zullen er meer stemmen te horen zijn, waarbij ieder half uur nieuwshokken worden voorgelezen. Dan zal ook de volledige naam van het station worden genoemd. Aan het station werkt een aantal zeer bekende presentatoren mee, die o.a. te horen waren op Radio Noordzee, MI Amigo, Veronica en de nederlandsstalige Caroline-uitzendingen in de jaren '70. De contracten, die de presentatoren hebben getekend, zijn volgens insiders nogal eenzijdig. Het station heeft zo het recht deejays op staande voet te ontslaan, als zij niet hevalien. De deejays zelf hebben een opzegtermijn van een jaar.....

Als RMI-medewerkers worden genoemd: Tony Berk, Stan Haag, Vader Abraham, een 3-tal Veronicamedewerkers (maar die schijnen "nee" te hebben gezegd), Tom v.d.Velde, Johan Visser, Nico van der Stee, Maarten de Jong, Erik Mes en Ad Roberts. Er ontbreken nog een paar namen, maar die kunnen we beter achterwege laten.

Hoewel de Monique-organisatie al diverse keren is gewaarschuwd, dat door de autoriteiten (in het bewuste Europese land) al aardig wordt geboerd op de afgemeerde en gereedliggende tender, slaan zij deze tips in de wind. Monique moet O'Rahilly -volgens diverse bronnen- maandelijks 100.000 gulden betalen voor zenderuur... In eerste instantie werd al een horg voor 2 maanden naar Liechtenstein overgemaakt. Verder moest men nog een bankgarantie overleggen van 6 uurtermijnen. Aan dit alles schijnt nu voldaan te zijn, zodat Monique en Caroline nu zusjes zijn geworden. Er schijnen al aardig wat adverteerders gevonden te zijn en de medewerking van de Europese platenmaatschappijen zal er zeker ook zijn en niet alleen in de vorm van platen. Radio Monique wil zich immers gaan toeleggen op het draaien van Nederlandse producties, die dus niet perse nederlandsstalig hoeven te zijn (Golden Earring zingt bijvoorbeeld in het Engels).

Radio Caroline zal zo goed als zeker de 963 kHz. verlaten om haar uitzen-

dingen voort te zetten op de stand-by zender, die niet meer dan een paar kW. leverde. Volgens het Carolinekantoor is men bezig (nu het geld binnenstroomt) om een tweede 50 kW. zender te kopen, waarmee zij op 585 of 576 kHz. 24 uur per dag in de lucht zullen zijn. Als zij erin slagen om dat te realiseren op die frequentie en als er daadwerkelijk 50 kW. (bruto) uit de zender wordt gehaald -in tegenstelling tot de 25 kW uit de huidige- dan zal het heriek ongelooflijk groot zijn.

Wie er perse niets mee te maken heeft, is Patrick Valain van Radio Maeva. Vanwege de letters RMI werd door een aantal mensen de link gelegd naar Radio Maeva (Int.). Er werd ook gezegd, dat zich een Amerikaan met het station bemoeit, die in zijn land eigenaar is van een (lokaal) station, dat ongeveer het Veronica Nieuwsradio-format heeft. Monique Nieuwsradio? Wel, het zal weer duidelijk zijn, waar dat nieuws vandaan komt. Hilversum zal hinnenkort wel weer een fakeshericht in de nieuwsuitzendingen stoppen. Een ding is in elk geval duidelijk: we weten nu hoe het komt dat Caroline erin slaagt om 24 uur per dag in de lucht te blijven.....

Tot slot van het Monique kapittel: op 21/11 werd door Caroline op 576 kHz. getest, waarbij een keihard signaal te horen was.



### GOED IN DE ADVERTEERDERS

Hoe het er voor Laser begin december uitziet -het moment, waarop dit FRM uitkomt- valt nu, twee weken daarvoor, nog niet te zeggen. Ik zou zeggen: als de commercials zo frequent op de 558 kHz. nieuw binnenkomen als dat nu het geval is, het station met kerstmis vol zit. Voor wie alle namen nog eens op een rijtje wil hebben, volgen hier alle 12 adverteerders: USA Today, Ritz Magazine, Ashwin, Marlboro, America Goes Rock (deze spot is alleen 's avonds te horen, Roy Lindau wilde geen commentaar geven op de naam Marlboro in de spot), Figaro, Bose luidsprekers, een crackermerk (volgens Hans Knot van Freewave; ik heb hem nog steeds niet gehoord), Kontiki, David Essex album, Rolling Stone Magazine. Volgens Ronan O'Rahilly zou Rolling Stone oorspronkelijk op Caroline adverteren). Ronan denkt dat er een spion binnen zijn

## Verklaring foto's middenpagina's:

V.l.n.r. Boven: Laser in het begin; DE DJ'S EN DE KAPITEIN: STEVE MASTERS, DAVID LEE STONE, JESSY BRANDON, KAPITEIN BUZZ COOY, JOE YOUNG EN RIC HARRIS - EDWIN KING AAN BOORD VAN DE ROSS - BIJ AFWEZIGHEID VAN JAY JACKSON BEREIDT ANDY JOHNSON HET NIEUWS VOOR - SIMON BARRETT, ANDY JOHNSON EN MICHAEL DE SCHEEPSTECHNICUS.

Midden boven: DE OPVARENDEN VAN DE COMMUNICATOR MOGEN ER WEER MET DE RUBBERBOOT OP UIT - CLOSE UP COMMUNICATOR - KAPITEIN "BOB THE SMOKER" VAN DE ROSS REVENGE ONDERHOUDT GEREGLD KONTAKT MET HET VASTELAND - ELTON ANDREWS (VRIEND VAN BRIAN ALLEN).

Midden onder: DE OPTIMOD (CAROLINE) ZORGT VOOR EEN GOEDE GELUIDSKWALITEIT OP DE MG - DE CAROLINE STUDIO - DE BRUG VAN DE ROSS.

Onder: DE DISCOTHEEK VAN DE ROSS - DE CAROLINE ZENDER - REGELAPPARATUUR CAROLINE - VOET VAN DE CAROLINE ZENDMAST - BRIAN ALLEN: PRIMA DJ EN EEN UITSTEKENDE KOK.

Foto's: Leendert Vingerling, P.H., S.M.C. en Tom van Dauven.

## ON- & OFFSHORE door John Wendale

### RADIO MONIQUE INTERNATIONAAL (RMI) VANAF DE ROSS REVENGE

Als alle plannen niet letterlijk in het water zijn gevallen, zal inmiddels R.M.I. -Radio Monique Int.- (hoe kom je er op?) de lucht in zijn gegaan met muziek vanaf het Carolineschip de "Ross Revenge".

Voorlopig zal eerst alleen met nonstop muziek worden begonnen, waarna steeds meer van het nederlandsstalige station ingevuld gaat worden.

Voorlopig zal eerst alleen met nonstop muziek worden begonnen, waarna steeds meer van het nederlandsstalige station ingevuld gaat worden.

Na maanden van onderhandelen is een groep, bestaande uit bekende vrije radio- en zeezenderfiguren uit Nederland en België, erin geslaagd met Caroline-eigenaar Ronan O'Rahilly tot overeenstemming te komen zendtijd te huren op een van de twee zenders aan boord. Op dit moment is het nog niet duidelijk of Monique op 963 of 585 kHz. (wellicht ook weer 576) zal gaan uitzenden. Oorspronkelijk had men de bedoeling al op 18 november te beginnen. Maar omdat de tweede zender was doorgehand, werd dit uitgesteld. Op het moment van dit schrijven (20 nov.) is er een aantal Nederlanders aan boord, dat de nodige voorbereidingen zal treffen. De "deejays" onder hen zullen wellicht alleen nieuws lezen. Het idee van het format werd overgenomen van een Hilversumse groep uit de jaren '70, die ooit Radio Hollandia in de ether had willen brengen. In die tijd opereerden zij onder de naam "De Hoge Koot". De huidige groep kan gezien worden als een afsplitsing van de Radio Paradijsgroep, die duidelijk te kennen heeft gegeven met dit "zootje" niets te maken te willen hebben. "Zij verpesten het voor Paradijs", zo was de reactie. "Monique zal duidelijk invloed uitoefenen op de rechtszaken, die nog moeten worden gevoerd om het schip terug te krijgen. Bovendien heeft de nieuwe directeur van Monique -zoals hij zich nu noemt- gebruik gemaakt van Paradijsmateriaal en heeft hij al onze contacten henut". Verder deelde de Paradijsman mede, dat Monique de advocaat van Paradijs ook weer voor hun project heeft ingeschakeld. "Die man denkt wellicht, dat hij werkelijk met Paradijs te maken heeft", zo zei de ontstende woordvoerder van de geentarde zeezender en voegde eraan toe, dat een aantal knapen ook klussen voor Laser doet. "Kan je nagaan, wat een zootje!"

De programma's van Monique worden op cassettes opgenomen, zonder dat daar

de naam van het station op voorkomt of die van adverteerders; jingles en commercials worden op het schip ingelast. Dezelfde programma's zullen ook te horen zijn op 'n regionaal Belgisch vrije radiostation, dat vroeger onder de naam "Dolfijn" opereerde vanuit een grote caravan. De eerste week zal er dan alleen nonstopmuziek te horen zijn, de week daarna zal op het hele uur nieuws ingelast worden en zal de stationsidentificatie worden gegeven van R.M.I. Weer een week later zullen er meer stemmen te horen zijn, waarbij ieder half uur nieuwshokken worden voorgelezen. Dan zal ook de volledige naam van het station worden genoemd. Aan het station werkt een aantal zeer bekende presentatoren mee, die o.a. te horen waren op Radio Noordzee, MI Amigo, Veronica en de nederlandsstalige Caroline-uitzendingen in de jaren '70. De contracten, die de presentatoren hebben getekend, zijn volgens insiders nogal eenzijdig. Het station heeft zo het recht deejays op staande voet te ontslaan, als zij niet hevalien. De deejays zelf hebben een opzegtermijn van een jaar.....

Als RMI-medewerkers worden genoemd: Tony Berk, Stan Haag, Vader Abraham, een 3-tal Veronicamedewerkers (maar die schijnen "nee" te hebben gezegd), Tom v.d.Velde, Johan Visser, Nico van der Stee, Maarten de Jong, Erik Mes en Ad Roberts. Er ontbreken nog een paar namen, maar die kunnen we beter achterwege laten.

Hoewel de Monique-organisatie al diverse keren is gewaarschuwd, dat door de autoriteiten (in het bewuste Europese land) al aardig wordt geboerd op de afgemeerde en gereedliggende tender, slaan zij deze tips in de wind. Monique moet O'Rahilly -volgens diverse bronnen- maandelijks 100.000 gulden betalen voor zenderuur... In eerste instantie werd al een horg voor 2 maanden naar Liechtenstein overgemaakt. Verder moest men nog een bankgarantie overleggen van 6 uurtermijnen. Aan dit alles schijnt nu voldaan te zijn, zodat Monique en Caroline nu zusjes zijn geworden. Er schijnen al aardig wat adverteerders gevonden te zijn en de medewerking van de Europese platenmaatschappijen zal er zeker ook zijn en niet alleen in de vorm van platen. Radio Monique wil zich immers gaan toeleggen op het draaien van Nederlandse producties, die dus niet perse nederlandsstalig hoeven te zijn (Golden Earring zingt bijvoorbeeld in het Engels).

Radio Caroline zal zo goed als zeker de 963 kHz. verlaten om haar uitzen-

dingen voort te zetten op de stand-by zender, die niet meer dan een paar kW. leverde. Volgens het Carolinekantoor is men bezig (nu het geld hinnenstroomt) om een tweede 50 kW. zender te kopen, waarmee zij op 585 of 576 kHz. 24 uur per dag in de lucht zullen zijn. Als zij erin slagen om dat te realiseren op die frequentie en als er daadwerkelijk 50 kW. (bruto) uit de zender wordt gehaald -in tegenstelling tot de 25 kW uit de huidige- dan zal het heriek ongelooflijk groot zijn.

Wie er perse niets mee te maken heeft, is Patrick Valain van Radio Maeva. Vanwege de letters RMI werd door een aantal mensen de link gelegd naar Radio Maeva (Int.). Er werd ook gezegd, dat zich een Amerikaan met het station bemoeit, die in zijn land eigenaar is van een (lokaal) station, dat ongeveer het Veronica Nieuwsradio-format heeft. Monique Nieuwsradio? Wel, het zal weer duidelijk zijn, waar dat nieuws vandaan komt. Hilversum zal hinnenkort wel weer een fakeshericht in de nieuwsuitzendingen stoppen. Een ding is in elk geval duidelijk: we weten nu hoe het komt dat Caroline erin slaagt om 24 uur per dag in de lucht te blijven .....

Tot slot van het Monique kapittel: op 21/11 werd door Caroline op 576 kHz. getest, waarbij een keihard signaal te horen was.



### GOED IN DE ADVERTEERDERS

Hoe het er voor Laser begin december uitziet -het moment, waarop dit FRM uitkomt- valt nu, twee weken daarvoor, nog niet te zeggen. Ik zou zeggen: als de commercials zo frequent op de 558 kHz. nieuw hinnenkomen als dat nu het geval is, het station met kerstmis vol zit. Voor wie alle namen nog eens op een rijtje wil hebben, volgen hier alle 12 adverteerders: USA Today, Ritz Magazine, Ashwin, Marlboro, America Goes Rock (deze spot is alleen 's avonds te horen, Roy Lindau wilde geen commentaar geven op de naam Marlboro in de spot), Figaro, Bose luidsprekers, een crackermerk (volgens Hans Knot van Freewave; ik heb hem nog steeds niet gehoord), Kontiki, David Essex album, Rolling Stone Magazine. Volgens Ronan O'Rahilly zou Rolling Stone oorspronkelijk op Caroline adverteren). Ronan denkt dat er een spion hinnen zijn

Rond die tijd begon ook een aantal Caroline jocks aktief te worden op de Nederlandse vaste wal. Zo klom Simon Barrett achter de microfoon van Radio Nova in Den Haag (98,2 MHz.). Viak voordat Jay Jackson plaats maakte voor de Canadese Susan Charles, maakte hij een nieuwsitem, dat heel wat opschudding veroorzaakte in de lokale radiowereld in Engeland. Jay verzon het bericht, dat Cecilia Garmick, de gehate hazin van het ILR-station Invicta, waar o.a. Roger (Twiggy) Day en Duncan Johnson werkzaam zijn, hij dat station op staande voet ontslag had gekregen. Cecilia, die tot de grootste vijanden van de vrije radiowereld gerekend kan worden, is zelfs zeer gehaat bij haar eigen staf van Invicta. In de "News Room" van BBC Radio Kent schijnt 24 uur per dag Radio Caroline aan te staan, zodat daar het nepbericht van Jackson ook binnenkwam. Bij Radio Kent genoot men ook van Cecilia's ontslag en werd dit bericht onmiddellijk in de nieuwsuitzendingen overgenomen. Later op de dag namen ook diverse ILR-stations dit bericht over, om aan het eind van de dag te horen, dat het niet waar was. Teleurstelling alom. Maar men vond het een goede grap van Jay. Volgens het nieuwe schema bij Caroline zal Jay Jackson 4 weken op de boot zijn en 4 weken aan wal, waarbij Susan Charles het nieuws zal lezen.

Paul McKenna heeft een aanbeveling gekregen van Chiltern Radio en overweegt die. Dave Winsor is teveel zeeziek en die wil men niet meer terug. Van zijn kwaliteiten was het Carolinekantoor ook niet bepaald onder de indruk. Dave zal zich waarschijnlijk bij Robin Ross voegen, die voor Red Rose Radio werkt. Keith King is de nieuwe jock, die de "graveyard spot" in de nachtelijke uren voor zijn rekening heeft genomen. Samantha is weer van het toneel verdwenen. Misschien is Radio Montique iets voor haar.....?

## RADIO LONDON:

### MEER ON- DAN OFFSHORE

In Amerika gaat het goed met Radio London, d.w.z. WRLI. Het syndicated programme, dat wordt gepresenteerd door Chris Elliot is op steeds meer stations te horen en bovendien kregen zij extra zendtijd op het "horderstation" XERF, dat met 250 kW. Amerika inblaast; binnenkort trouwens met 500 kW. mind you, WRLI is dus nu o.a. ook te horen op KXOL, KVMX (een station van Don Pierson), WTAX en nog een paar. Big L organisator John England blijft koppig volhouden, dat het zeezenderplan geen fantasie is, maar pure werkelijkheid. John zegt, dat er pertinent een schip is, geheel gereed om uit te varen. "Dit zal echter pas gebeuren", zo zegt hij, "als alles commercieel rond is. Aan hoord staat naast een AM-zender ook een korte golfbak, die speciaal ingezet wordt voor VFG, Voice of Free Gospel. Het Gospelstation, dat 's avonds de uitzendingen van WRLI om 19,00 uur Britse tijd moet overnemen".

In een van zijn brieven stelde England, dat WRLI en VFG twee volledig van elkaar onafhankelijke organisaties zijn. "London" is een projekt van The Four Freedoms Broadcast Network en VFG maakt deel uit van The Atlantic Charter Broadcasting Service. Ik denk dat als je naar de namen van de oprichters zou kunnen kijken (wat helaas niet mogelijk is in

Amerika) dat die exact hetzelfde zouden zijn.

T.a.v. de VFG zijn wel de namen van een paar Yankee evangelisten hoven komen drijven: Jerry Falwell, Jim Baker en Dral Roberts.

Voor "Big L" had John England al een DJ uit Dallas benaderd, of die voor WRLI wilde gaan werken. Het is Jim Murphy, die kennelijk ook niet meer zo piepjong is, omdat hij al in de sixties "Murph the Surf" werd genoemd. John zegt, dat VFG commercieel helemaal rond is; er hoeft geen airtime meer te worden verkocht. T.a.v. Radio London verwacht hij binnenkort rond te zijn met de onderhandelingen, die gaande zijn. Voor dit station wil men slechts 1 grote sponsor zien te vinden, een met het woord "Lon-

don" in de merknaam. John heweert, dat ze een firma hebben gevonden, die op het punt staat "ja" te zeggen.

"Als we na precies 17 jaar weer in de lucht komen", zo zegt England, "zal dat met dezelfde plaat zijn, waarmee we er in 1967 uit zijn gegaan: "A Day in a Life" van The Beatles.

De Britse kortegolfpiraat East Coast Commercial was in het hezit gekomen van WRLI syndicated tapes en heeft deze op 28 oktober uitgezonden op 6039 kHz. Dat heeft nogal wat hilariteit gegeven, omdat veel mensen dachten, dat de uitzending al van de nieuwe zeezender afkomstig was.

## NIEUWTJES TUSSEN WAL EN SCHIP

Vincent Monsay van Caroline schrijft het ene memo na het andere, dat hij vanuit New York naar het Londense kantoor verzendt. Hij blijft aandringen op het invoeren van een gelijk format voor Caroline, d.w.z. 24 uur per dag hetzelfde type muziek. "En die muziek moet herkenbaar zijn", zo zegt hij, "niet van die luguere underground tracks met urenlange gitaarsolo's". Waar heb ik dat meer gehoord?

Vincent Monsay blijft trouwens beweren dat WRLI helemaal geen schip heeft. "Zij probereren alleen maar publiciteit te krijgen in de States door die piratenverhalen", zo vertelde hij nuchter. Misschien heeft hij nog wel gelijk ook.

Volgens een kenner moesten er bij East Anglia Productions in het archief nog alle "Radio Caroline International" jingles liggen uit de jaren '60 en '70. Het wordt dus tijd, dat iemand die op cartridge zet en naar de Ross brengt.

In "The Express News" uit Dallas van 21 sept. staat een hi-a-hi verhaal over Caroline en Laser. Een ding is wel aardig: Laser's Holly Michaels wordt er genoemd en er wordt hij gezegd, dat zij voor haar Laserhaantje "Truck dispatcher" was. Zou zij echt aan de lopende hand trucks in elkaar gezet hebben?

Allan West, of moet ik Rob Scott zeggen, is in Nederland. Teleurgesteld teruggekeerd van de Voice of Peace avonturen, rust hij nu uit bij een van de Paradijsvoormannen, in de hoop dat de Nederlandse justitie de Magda Maria eindelijk eens vrij zal geven, zoals de Hoge Raad dit al had besloten. En dat is ook alweer een jaar geleden!!!!

Het schijnt weer vrade te zijn tussen Peter Chicago en Jay Jackson.

Wil de hoofdredakteur van het reclamvakblad nu eindelijk "Leon" eens verhalen over zeezenders te schrijven. In iedere 10 regels, die hij schrijft, zit wel een storende fout. De man weet werkelijk niet waar hij het over heeft.

Het op 27 oktober verschenen boek van Bob Noakes, "Last of the Pirates", schijnt zo goed te zijn, dat Ronan O'Rahilly nog grijsler is geworden. Hoe is het moooooogelijk!!!!!!

Roger (Twiggy) Day heeft de halen van het nieuwe ILR-station Invicta Sound, waar hij als programme director werkzaam is. Roger is de hemoelzucht van zijn hazin Cecilia Garmick heu. Bovendien barst Invicta van de schulden. Leveranciers hebben al gezegd geleverde apparatuur terug te halen. Roger's "mate", Duncan Johnston, "de ex-Big L deejay", kan ook niet volhouden, dat het er zo leuk is als aanvankelijk gepland. Invicta moest anders dan anders worden. Het resultaat is echter precies gelijk geworden aan alle andere Engelse lokale ILR-stations. "Rubbish", is de waardeering, die de meeste jonge Engelsen ervoor hebben.

Zo is een ander ILR-station, Mercury, woedend op het DTI, omdat die geen aktie ondernemen tegen Radio Jacky uit Londen. Mercury heweert dat Jacky alle commerciële oplokt. Met de hulp van een advocaat tracht men nu zelf Jacky de nek om te draaien. Dit lijkt meer op aandacht trekken (publiciteit) dan op een werkelijk juridische aktie.

De "engineer" van wijlen South Coast Radio uit Ierland is al een paar keer op de Ross geweest om een 200 Watt FM-zender aan de praat te krijgen. Waar heb dat nou voor nodig?

Het Carolinekantoor maakt zich nogal zorgen over de rechtzaken van Andy Archer, vanwege het overtreeden van de MOA. Men is bang, dat hij verkeerde dingen gaat zeggen.

Zou het voor alle offshore radiostations niet efficiënter en economischer zijn, gezamenlijk een grote supertanker of een ander mammoetschip te kopen? Tot 1985 en prettige feestdagen!

JOHN WENDALE.

# VAAR MEE MET S.M.C.

Als de zwarte platen van de Sint niet liegen, dan gaat het nieuwe station Radio Monique vanaf de Ross Revenge de langverwachte nederlandsstalige uitzendingen verzorgen. Een financieel goed doortimmerd plan is door zaakwaarnemer O'Rahilly van Radio Caroline geaccepteerd, waardoor de weg is vrijgemaakt om Nederland en België te bestoken met middle of the road muziek. Dat Ronan niet over een nacht ijs gaat, is bekend, want er waren zeer veel groeperingen in Nederland en België met hem in de slag om de gunst te winnen. "De gene, die met het beste financieel zekere plan komt, krijgt van mij toestemming om het te proberen", aldus Ronan. "Ook al zijn er mensen, die massa's poen beloven, maar op mij geen betrouwbare indruk maken, dan nog zie ik ervan af". De juiste conclusie, die je uit deze woorden kunt trekken, is dat eerlijk het langst duurt, maar juist die eerlijkheid wordt vreemd genoeg altijd verlangd van de continentale zijde van de Noordzee. Als Ronan nu ook eens eerlijk zou zijn tegen discjockeys, bevoorraders, technici, vertelde dat het geld hij tijd en wijze op is, dan zal een ieder dat kunnen respecteren, maar de hoel voorliden dat er veel geld binnenkomt, dat is geen eerlijke zaak.

Dat Caroline de afgelopen maand goed heeft kunnen draaien, is het gevolg van de twee nieuwe adverteerders, EXPO 86 en Nikon. De eerste is een dubieuze klant i.a.v. betalen, gezien de schuld die Caroline nog heeft in te lossen aan de Canadese financiers, de tweede is echter een serieuze debiteur, die 9 maanden van onderhandelen heeft gekost. Vele luisteraars zullen denken, dat de keren dat Caroline uit de lucht was, de gasolie wel weer op zou zijn, hebben het helemaal mis. De tuldraden, rek-kers, spanners en isolatoren moesten nodig vervangen worden. Dit werk kan nagenoeg alleen bij windstil weer worden gedaan. SMC was daarvan getuige.

Keren we terug naar de "Dutch Service", dan valt ons op dat de grote zender gebruikt zal worden; dus de 319 meter. Het vermogen is volgens Stuart Vincent geschat op niet meer dan 25 kW, en dit zal niet veel veranderen, tenzij het antennesysteem een drastische, technisch verantwoorde ingreep zal ondergaan. De kleine zender, de 576 kHz., is al geruime tijd uit de lucht vanwege de twee transformatoren, die zijn opgeblazen. Een nieuwe is uit Canada onderweg en zal door Peter Chicago himself worden geïnstalleerd. Een manoeuvre, waarvan men aan hoort om humane redenen niet zo gediend is. Peter was de laatste tijd nogal koppig en eigenzinnig, waardoor er een liefde-haat relatie ontstond tussen hem en de rest van de bemanning.

Op die tweede frequentie zullen de Engelsen hun elkje kwijt moeten, om pas 's avonds na 20.00 uur weer op de grote zender te kunnen tot 's morgens 05.00 uur, als de Nederlanders weer beginnen. Aan hoort is men tevreden met de komst van de "Dutch Service", omdat dit wel eens een garantie voor het voortbestaan van Caroline zou kunnen betekenen. Er is veel geld mee gemoeld en een graantje zouden de discjockeys kunnen meepikken in de vorm van uithetaling van

de achterstallige lonen. De IJzeren regel van Ronan kennende zal dat nog wel even op zich laten wachten: "First the fuel, the water, the food, the old debts and wat overhijft, valt misschien te verdelen".

Behalve deze zaken buiten het schip, zijn er aan hoort nog wel een paar nieuwe gezichten. Een daarvan is Susan Charles, een Canadese dame, die het avontuur opzocht in Engeland en in een pub als bartender werd ontdekt. Zij vervult op briljante wijze de taak van nieuwsdienst, door haar mooie stem. Ook nieuw is Keith King, een aardige, nog enigzins verlegen kerel van rond de 25 jaar. Hij verving Samantha Dubois, die in Nederland weer probeert een heter figuur te krijgen. Veel rust en eten zullen haar goed doen. Samantha heeft er toch weer veel zin in en zal met de regelmaat van een klok op Caroline te beluisteren zijn. De schip-singeneer Mike Barrington is na een periode van 4 maanden ook weer aan land en zal nog steeds bijkomen van de zware bestudering van het technische gedeelte. Hij bleef net zo lang aan hoort, tot hij elk houtje en moertje kon vast- en losmaken. Een compliment waard voor een ondergewaardeerde functie.

Simon Barrett is nog steeds in Nederland op vakantie. Hij geniet met volle teugen van zijn "tweede vaderland". Simon probeert wat werk te zoeken in de radio- of discotheekwereld en dat is hem aardig gelukt. Zo'n 2 keer per week is hij aanwezig op het Veronica-schip in Vlissingen en doet verder wat kleiner discotheekwerk. Mocht je nog leuk werk voor Simon weten, dan zouden we dat graag van je willen horen.

Nog even terug naar de Ross Revenge. De nederlandsstalige uitzendingen, waarin het nieuws een centrale plaats in gaat nemen, kunnen hopen op vakmensen. Onlangs deed Johan Visser 's nachts al een proefprogramma. Goed old Ad Roberts is de tweede sterke man. Goed werk om deze twee oude rotten uit het vak weer ten tonele te voeren. Zouden de tijden van Veronica en Noordzee weer herleven?

Het hoofdstuk Laser kent minder spectaculaire ontwikkelingen. Mighty Joe Young -de zendertechnicus- heeft door een betere aanpassing en verandering van het antennesysteem het vermogen weten op te voeren tot 29 kW. Dit zou betekenen, dat Laser over het geheel genomen veel heter te ontvangen zou moeten zijn. Het grote probleem bij Laser is dus niet zozeer meer de ontvangst van de uitzendingen, maar de personele bezetting. Jessy naar Capitai, Rick Harris -haar aartsvijand- neemt vakantie op tot nieuwjaar, evenals David Lee Stone, die graag met Kerstmis een keertje thuis wil zijn. Wie gaat deze mensen vervangen? De betalingen bij Laser zijn bijzonder goed: fl. 1000,- per week is geen slechtbetaalde job, dus daar kan het niet aan liggen. Het schijnbaar grote probleem is het verbod van het kantoor om niet-Amerikanen in dienst te nemen.

Er staan ontzettend veel Engelsen (zelfs van Caroline) te trappelen om bij Laser aan het werk te mogen. Hoe het zichzelf invult, moeten we maar afwachten. Je kunt natuurlijk ook eens zelf een kijkje gaan nemen aan hoort bij Laser. Dat kan, want het exclusieve recht is toegewezen door captain Tim aan SMC.

Tot ziens op een boottocht!!!!

## DE ZINGENDE ZUSJES CAROLINE EN MONIQUE

Hoera, Caroline heeft er een zusje bij -zwaar een Nederlands sprekend zusje-. Alhoewel dit in eerste instantie een felicitatie waard is, stemt dit ook tot een zeker pessimisme. Want een ieder staat nog duidelijk de datum van 1 augustus 1981 voor de geest, toen de Nederlandse justitie een zeer onsympathieke daad stelde door Radio Paradijs van zee te halen. Zal dit nu ook met de Ross Revenge gebeuren? Ik denk van niet, maar men moet er wel rekening mee houden, dat de Nederlandse overheid zich minder sportief zal opstellen dan de Engelse. Uiteraard zal men het schip niet een Nederlandse haven binnenslepen, maar men kan wel de bevoorrading zeer hemoeilijken.

Justitie doet al hysterisch, als Radio Unique weer in de lucht komt (door iemand van Veronica wel eens de "broedkamer" van de omroep genoemd), laat staan dat Radio Monique populair wordt. Laser en Caroline zijn voor Engeland nog wel te tolereren, maar "drie is teveel". Een ding is duidelijk: de Nederlandse platenindustrie snakt naar een zender als Monique, waar eindelijk het Nederlandse produkt weer eens een kans krijgt. Laatst schreef de Telegraaf in een interview met Jan Corduwener van Phonogram dat slechts 20% van de platenindustrie een Nederlands produkt is. Wat dat betreft: leve Radio Monique!!!!

## EERSTE BELGISCHE ZEEZENDERDAG

Op uitnodiging van Radio Annick uit Antwerpen is SMC aanwezig op de 1e Belgische zeezendermiddag op zat. 22 dec. a.s. in zaal Hof ter Loo aan de Noordersingel te Borgerhout. Reservering is zeer gewenst. U kunt bellen naar Radio Annick vanuit België op nummer 03-2352400. Elke voorstelling duurt ca. 3 uur, een of meerdere discjockeys van Radio Caroline zijn tevens aanwezig. Voorts maken we per voorstelling een winnaar van een boottocht bekend en is een stand aanwezig, waar allerlei materiaal voorradig is, zoals platen, hoeken en posters. Zie verder de SMC advertentie.

# DE AVONTUREN VAN DE NEDERLANDSE OVERHEID TEGEN DE ,MAGDA MARIA,

## Deel 3: Het VN Verdrag inzake de Zee

In deze aflevering wil ik het speciaal hebben over het laatste internationale verdrag dat door de Verenigde Naties is opgesteld omtrent alles wat samenhangt met de vrije zee. Dit vooral omdat de rechtbank in Den Haag meende zich o.a. op dit verdrag te moeten beroepen toen het te hoordelen kreeg of de inbeslagname van het zendschip van Radio Paradijs, de Magda Maria, rechtmatig zou zijn of niet. Ik verwijs naar de twee vorige afleveringen in FRM 8 en 9/10 voor nadere informatie. Voor alle duidelijkheid wijs ik er op, dat de stukjes niet de pretentie hebben alle juridische aspecten tot in extenso te behandelen. Daarvoor is het aan te raden de vakliteratuur te raadplegen. De bedoeling is niet-juridisch geschoolden een handwijzer te geven van wat er zich rond de "Magda Maria" heeft afgespeeld en wat zich afspeelt in de juridische wereld t.a.v. de zeezenders in het algemeen.

Momenteel kan de ergste bedreiging voor zeezenders worden het "Verdrag inzake de Zee" van de Verenigde Naties. Voor de liefhebber: dit verdrag is te vinden in het Tractatenblad 1983, nummer 83. Speciaal de artikelen 109 en 110 zijn van belang in verband met het zenden van schepen of installaties vanaf de volle zee. Hoewel de originele teksten van het verdrag in het Frans en Engels zijn en het vertalen van juridische teksten eigenlijk horg staat voor verwarring, zal ik de volledige tekst van artikel 109 en een gedeelte van de tekst van artikel 110 in het Nederlands proberen weer te geven. Fouten in nuances sluit ik derhalve niet uit:

### ARTIKEL 109

1. Alle staten zullen meewerken aan het tegengaan van illegale uitzendingen vanaf de hoge zee.
2. Voor het doel van dit verdrag betekent "illegale uitzendingen" het uitzenden van radio en/of televisie programma's vanaf een schip of een installatie op de hoge zee, met het doel een algemeen publiek te bereiken, in strijd met internationale verdragen. Uitgezonderd worden de uitzendingen in geval van nood.
3. Iedere persoon, die zich bezighoudt met "illegale uitzendingen" kan worden vervolgd voor het gerecht van:
  - a. de vlaggestaat van het schip (1)
  - b. het land, waar de installatie is geregistreerd (2)
  - c. de staat, wiens onderdanen aan het uitzenden meewerken (3)
  - d. iedere staat waar de uitzendingen kunnen worden ontvangen (4)
  - e. iedere staat waar de normale toegestane radio- of televisie-uitzendingen gestoord worden door "illegale uitzendingen" (5)

Noot 1: Momenteel zou Panama dus het land zijn, dat Caroline en Laser zou kunnen aanpakken, omdat de schepen daar geregistreerd staan.

Noot 2: Indien Nederland in 1964 niet de Wet Installaties Noordzee had aangenomen, zou het REM-eiland via deze wet te pakken kunnen worden genomen.

Noot 3: Laser gaat er prat op, dat er aan hoord van de Communicator alleen mensen met een Amerikaans paspoort zouden zitten en derhalve zou Engeland, hetzij Nederland of België niets kunnen uitrusten tegen de uitzendingen van dat

schip. Dat probleem zou dan ook voorbij zijn.

Noot 4: Indien op een blauwe maandag de programma's van de schepen zouden worden ontvangen in Rusland, zou deze staat gerechtigd zijn bijvoorbeeld Simon Barrett of David Lee Stone naar Siberië te zenden. Voorwaar geen prettig vooruitzicht voor de heren. De lol lijkt mij er dan snel vanaf.

Noot 5: Zoals de huidige situatie zich laat aanzien, zouden de helde schepen met een aan zekerheid grenzende waarschijnlijkheid door de Bondsrepubliek en Finland worden aangepakt.

4. Indien een staat rechtsmacht lijkt te hebben vanwege het gestelde in lid 3 van dit artikel en het gestelde in artikel 110 van dit Verdrag, kan zij ieder arrasteren die zich bezighoudt met "illegaal zenden" en kan zij de zendapparatuur in beslag nemen.

### ARTIKEL 110 (gedeeltelijk)

De bevoegdheid tot betreden.

1. Een oorlogsschip dat op volle zee een schip tegenkomt kan mensen aan boord laten gaan indien er een redelijke grond is dat dit schip zich schuldig maakt aan (zeer vrij vertaald):
  - c. illegaal uitzenden en de vlaggestaat van het oorlogsschip rechtsmacht heeft ex artikel 109 van dit Verdrag.

Het ziet er dus naar uit, dat indien dit verdrag geratificeerd wordt door een van de landen genoemd onder artikel 109 lid 2, het snel afgelopen zal zijn met de avonturen van Laser, Caroline en VOP.

Voor de echte zeezenderfanaat kan het hovenstaande een somber beeld oproepen. Echter zover als het Verdrag kan reiken, is het nog niet. De vraag is zelfs, of het zover zal komen. De Verenigde Naties hebben maar een zeer beperkte macht. Ook al heeft de wereld er twaalf jaar over gedaan de tekst van dit Verdrag samen te stellen, de afzonderlijke landen moeten de tekst van het Verdrag accepteren, zoals die er nu ligt. Veranderingen zijn niet toegestaan. Publicaties in de pers hebben al aangetoond, dat er een grote kloof is tussen wat de rijke en de armere landen willen. Ook is er verschil van mening tussen Oost en West. Van deze tegenstellingen zal de echte piraat kunnen profiteren.

Wel is het zo, dat indien zestig landen het Verdrag hebben getekend, dit Verdrag zijn gelding zal hebben internationaal. Zestig landen is niet veel. Vooral wanneer men bedenkt, dat er legio landen zijn, die klakkeloos het voorbeeld zullen volgen van de "grootmachten".

Het moet de lezer zo langzamerhand wel duidelijk worden (ik verwijs naar het laatste gedeelte van deel 2) dat als de landen rondom de Noordzee dat zouden willen, er eenvoudig een einde gemaakt zou kunnen worden aan de avonturen van de Ross en de Communicator. Het is te hopen dat er geen gehoor tegelf zal uithreken van zeezenders, zoals in de jaren '60, want dan voorzie ik ditmaal een "waterdichte" wetgeving tegen zeezenders. De oplossing is dan misschien de satellietradio. Daar is nauwelijks een wetgeving tegen opgewassen.

radio delta roosendaal een groot  
commercieel station dat vannuit  
belgië uitzendingen verzorgd zoekt,  
postbus 3500-4700 GA Roosendaal, D. J.

**RADIO DELTA**  **GEZOCHT**  
**ROSENDAAL** **DJ'S**  
Let op!

-----  
**FREE RADIO PROMOTIONS '84 Biedt U de  
documentaire Zeezenders '74-'84 ver-  
krijgbaar op cass. En Progr. van REM-  
eiland tot Laser 558. Vraag nu onze  
vernieuwde lijsten aan! FREE RADIO  
PROMOTIONS '84 Pb. 274 4460 AR Goes.**  
-----

## INTERVIEW MET A.J.BEIRENS: VAN R.S.A. TOT RADIO DYNAMO

# RADIO DYNAMO

100 MHz Knokke-Heist

door Frank Vermang

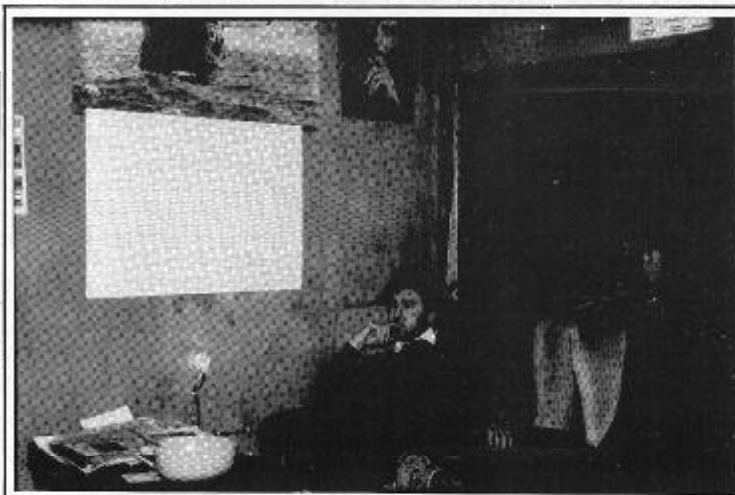

A.J.BEIRENS IN DE "POW-WAM"

Zaterdag 5 oktober: tramstation Oostende, 19h. Eindelijk is hij er. Wie? De kusttram natuurlijk, die ons -Koen Schoolmeester en ondergetekende- een 30 km. verder moet brengen naar Knokke-Heist, de uiterste gemeente aan de Belgische Oostkust vlak bij de Nederlandse grens. Een dikke 30 km. slechts en toch slaagt de hypermoderne, maar ook hypertrage kusttram er in d'r een uur over te rijden. 20h.: tramstation Knokke-Heist, een telefoontje richting RADIO DYNAMO en even later komt A.J.BEIRENS (ex-R.N.I., ex-Atlantis, auteur van "Het Lokale Radioboek", jinglefabrikant, programmadirecteur van Radio Dynamo.....) ons oppikken. Nog even later zitten we, voorzien van Maes Pils, in het gezellige studiopand van Dynamo. Een interview met A.J.Beirens, waarin we van de hak op de tak springen, maar waarvan ik hier een zo duidelijk mogelijke weergave probeer te geven.

"Wanneer ben je met radio in contact gekomen?"

A.J.: "Ik werd voor het eerst met hoogfrequent besmet in '68. Toen verzorgde ik een Nederlandse service bij Radio R.S.A. (Republic South Africa) via de korte golf".

"Maar daar bleef het niet bij."

A.J.: "Nee, ik was altijd al een luisteraar geweest van -hoofdzakelijk de Engelse- zeezenders en toen begin jaren '70 Radio Noordzee voor de Nederlandse kust begon uit te zenden, hield ik Meister en Bollier, die in Zuerich verbleven op de hoogte van zowat alles wat er met Noordzee gebeurde (in en uit de lucht gaan, veranderen van frequentie etc.....) Meister en Bollier konden R.N.I. immers alleen ontvangen wanneer de K.G.zender in de lucht was. Op een dag werd ik opgebeld door Meister. Hij zou me het schip laten zien. Ik heb mijn kans toen gegrepen en hen gevraagd of ik een engelstalig DX-programma kon verzorgen en ..... het mocht".

"Jij kent beter Engels dan de meeste Engelsen. Hoe vond je het bij Noordzee?"

"Geweldig, om het kort te zeggen: de mooiste tijd van m'n leven. De sfeer aan boord was iets unieks. M'n eerste programma vond ik rotslecht, ik heb het nog steeds liggen, maar ik durf er niet meer naar te luisteren. Ik besepte dus wel, dat het moest verbeteren, als ik bij Noordzee wilde blijven. Toen hebben de Engelsen en Leo van der Goot me geweldig geholpen, zodat de kwaliteit van m'n programma's binnen de kortste keren op punt stond. Aanvankelijk verzorgde ik dus een DX-programma, zonder muziek, dus enkel DX-informatie, op de K.G. Later kwamen daar muziekprogramma's op de K.G. plus de M.G. en F.M. bij. Het leukste aan die

K.G. programma's waren de reacties, die je kreeg: uit Zuid-Afrika, de U.S.A., Australië.... de 10 kW. K.G.zender deed z'n best. Ik heb ooit op een programma 415 brieven ontvangen, fantastisch was dat.

Een van de anekdotes uit die tijd: toen de bomaanslag werd gepleegd op de Niebo 2, belde Meister me op en zei droogweg: "A.J., je hebt weer nieuws voor je DX-show. Ze hebben een bom aan boord geworpen".

Ook de kerstperiode was steeds een hoogtepunt. Wat er ook gebeurde, ik zorgde er altijd voor, dat ik rond die periode aan boord was. Op 31 augustus 1974 stierf ik als het ware. Tot op het laatste ogenblik bleven we met de engelstalige service aan boord om afscheid te nemen via de K.G. Toen was het zover...." (Nu klinkt er toch wat heimwee in de stem van de anders zo onverstoorbare A.J.Beirens).

"En na '74?"

A.J.: "Vooral treuren en wat later ('75-'78) ben ik nog actief geweest bij enkele KG-piraten (European Music Radio uit Londen en A.B.C.-Europe uit Nederland). In '79 heb ik dan -samen met enkele Nederlanders- Radio Nova aan de Italiaanse Riviera opgericht. Het geld voor Nova was hoofdzakelijk van mij afkomstig. Inkomsten waren er weinig, ondanks het grote vermogen (49 kW. E.R.P.) en het grote zendbereik. De slechte rendabiliteit van Nova was vooral te wijten aan het feit, dat we 4-talig uitzonden. We hadden meteen loeihard in het Engels moeten gaan uitzenden. Toen kwamen er ook problemen met de Nederlanders en op een bepaald moment heb ik gezegd, dat ik ermee stopte. Ik was niet van plan om nog meer geld in het projekt te stoppen. Verbitterd trok ik me uit de radiowereld terug....."

"En toen?"

A.J.: "Het radiobloed zit me blijkbaar in de aderen, want 2 jaar later was ik alweer actief; de lokale radio kende z'n opgang in Vlaanderen en ik besloot een boek te schrijven over dit fenomeen. Moeilijk was dat niet: 1 dag luisteren naar de fouten, die men op de vrije radio's maakt(e), die fouten verbeteren en je hebt meer dan genoeg stof om er een boek over te schrijven. Dat resulteerde dan in "Het Lokale Radioboek", een boek dat goed verkocht (en nog steeds verkoopt).

"En nu?"

A.J.: "Momenteel ben ik programmadirekteur bij RADIO DYNAMO. Dynamo bestaat sinds 1 april 1982 (geen aprilmoop). Toen ik bij Dynamo kwam, was het station een van die amateuristische vrije radio's, waar het in België van barst. Na veel hard werken slaagde ik er in Dynamo te maken tot wat het nu is: de nummer een aan de Belgische Oostkust. Ik slaagde daar o.a. in door streng op te treden. De ca. 25 medewerkers weten heel goed, dat ze zich aan de reglementen moeten houden of dat ze anders sancties op hun nek krijgen. Zo bekom je dat alleen "goede" medewerkers overblijven. Bovendien is het niet zo, dat er door dat strenge optreden een slechte sfeer ontstaat. Integendeel: de sfeer onder de medewerkers is prima; ze weten immers best dat ik die reglementen niet zomaar uitvind. Ieder reglement is gebaseerd op regels, die noodzakelijk zijn om radio te maken, zoals het hoort. De medewerkers mogen er trouwens steeds uitleg over vragen en voorstellen van hun kant zijn altijd welkom".





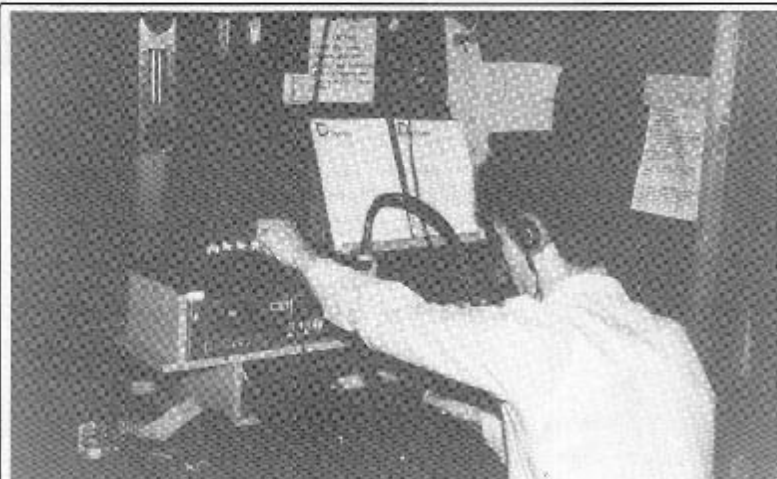

JAN VAN SLUIS IN DE LIVE STUDIO

# DYNAMO

**MORE HOT HITS  
MORE OFTEN!**

"Waar is de populariteit van Dynamo aan te danken?"

A.J.: "Vooral de originaliteit van het station, denk ik. We gebruiken originele slogans, jingles, ons studiogebouw draagt de Mexicaanse naam "Rancheria". Het klinkt toch veel leuker als je hoort: "Live uit de Rancheria" dan "Live uit de Dynamo studio". Ook aan adverteerders is er geen gebrek. We draaien lekker rond. Binnenkort wordt er zelfs een nieuw studiocomplex in gebruik genomen: de "Casa Grande".

Er is ook een strikt format: een muziekkeuze, die tussen top 40 en de betere muziek ligt. Belangrijk voor het station zijn ook de nieuwsuitzendingen: die worden samengesteld aan de hand van een hele reeks (officiële) stations: Voice of America, WFR (Florida), de Australische en Canadese radio..... Als er bijvoorbeeld iets gebeurt in Israël, dan beluisteren we de KG-uitzendingen van de Israelische radio. We zorgen ook regelmatig voor primeurs: zo zorgde Barbara Stephanie Slewka (Hearst Newspapers in Washington) voor een rechtstreeks (telefonisch) verslag van het gesprek tussen Gromyko en Reagan in het Witte Huis. Al met al is Dynamo natuurlijk nog niet, wat radio in mijn ogen zou moeten zijn. Om het met punten te zeggen: Dynamo krijgt 15 op 100, maar daartegenover staat dat ik de meeste andere Belgische stations 0 op 100 geef. België en de rest van Europa draven een behoorlijk stuk achter, wat radiomaken betreft. Het wordt hoog tijd, dat men begint meer naar de manier van radiomaken in Amerika te kijken en wat men daar doet aan te passen aan Europa. Dynamo is daar in ieder geval al mee begonnen. Wie volgt?"

Inmiddels was het al middernacht geworden. Koen en ik nemen afscheid van A.J. Beirens en begeven ons naar het tramstation in Knokke-Heist waar het tot ons doordringt, dat er helemaal geen trams meer rijden! Liften dan maar. Twee uur later zijn we dan, via 5 wagens, terug in Oostende aanbeeland. Een pluspunt was, dat in een van de wagens, waarmee we een eind konden meerijden Caroline speelde. De luisteraars: mensen die "niets" afwisten van zeezenders. E\_c\_h\_t\_e luisteraars dus!

TEKST: FRANK VERMANG.  
FOTO'S: KOEN SCHOOLMEESTER.  
(FOTO OMSLAG: De nieuwskamer van Radio Dynamo).

## 10 JAAR LATER

● De goede oude dag op 31 augustus werd weer een denkerend succes voor Dynamo. Het sluiten van Noordzee, Veronica en Atlantis in 1974 werd op unieke wijze herdacht met een rits van hits die minstens tien jaar oud waren. Tussentijd waren ook de jingles en de bekendste reclames uit de zeezenderijd te horen. Een jingle hoorde in het rijtje niet thuis. Die moesten de luisteraars kunnen raden. De vreemde eend in de bijt was namelijk een briefje van duizend waard.

Sommige mensen reageerden al toen ze jingles van Radio London, Britain Radio, Radio Mercur, Radio Hauraki (Nieuw Zeeland) of The Voice of Peace (Israël) hoorden, maar dat was natuurlijk verloren moeite. Het maakte ons echter wel duidelijk dat er druk geluisterd werd naar "The day the music died"!

Het briefje van duizend werd tenslotte in de wacht gesleept door Kurt Boerjan uit Duinbergen. Hij had het meteen door dat een jingle van het Amerikaanse FM-station KQAL (89.5 MHz) op de zeezenderdag niet thuis hoorde. Een aantal andere mensen die over een minder geofende telefoonvinger beschikten, hadden het nakijken.

**Koop enkel  
nog een  
FM-tuner  
of radio  
met een**

**FM-  
band**

tot

**108  
MHz**

**Het wordt  
overal  
gezegd  
en  
gefluisterd**

de

**GROTE  
DEE**

**wordt  
het drukst  
beluisterd!**

## BRUSSEL: DE RADIOMESTHOOP VAN BELGIE

Dit artikel is samengesteld door 11 mensen: 6 vlaamstaligen, 2 franstaligen, 2 echte Brusselaars (spraken de 2 talen door elkaar) en 1 vreemdeling. De verwerking van de gegevens van die 11 mensen en de uitwerking lag in handen van Rudy Dero. De stations, die beschreven worden zijn allen in Brussel uitstekend te ontvangen. De "groten", die het hulten Brussel uitzenden (zoals Seven, Mavea, Mi Amigo) zijn weggelaten, omdat die beter 50 km. richting binnenland te ontvangen zijn dan 10 km. In Brussel zelf, daar is de ontvangst slecht tot onmogelijk.

Algemeen genomen mag gezegd worden, dat het peil van bijna alle Brusselse stations hedroevend slecht is: slechte jocks (als je ze zo mag noemen), afschuwelijk slechte techniek, overmodulatie, slecht beheer..... Het zijn allemaal eigenschappen, die kenmerkend zijn voor de meeste Brusselse stations. Op Contact 1 en 2 na is het een grote ellende. Tot groot genoegen van de grijnslachende BRT en RTB die hun luisterpubliek terug zien komen.

**RADIO FLASH - 104.2:** Erg slecht, maar toch nog een van de betere Brusselse stations. Franstalig. Muziekkeuze: 70% Franse chansons, 30% top veertig. Geen jingles. Enkele, slechte reclames (hijv. in 1 spot behandelt men 15 producten met telkens de prijsvermelding van het artikel. Bovendien wordt de naam van de adverteerder slechts op het einde van de veel te lange spot vermeld). Hoofdzakelijk vrouwelijke deejays.

**FREQUENCE ELLE:** Blijkbaar onthrekt hier een programmaraad. Elke DJ draaft wat hij/zij wil en Bovendien worden de jocks het blijkbaar niet eens over de frequentie waarop ze uitzenden. Ze zeggen allemaal iets anders. In tegenstelling tot wat de naam doet vermoeden, zijn er bij het station niet alleen vrouwelijke medewerkers. Er zijn ook enkele mannelijke DJ's. De ene dag klinkt dit station redelijk, de andere dag zou je wensen, dat het er niet was. Hangt af van DJ tot DJ dus. Franstalig.

**ACTIVITE - 102.9:** Franstalig. Het station wil meer zijn dan een muziekstation en men stelt zich ten dienste van de luisteraar. Zo loopt er een erg populair programma: "Seul Contre Tous", waarin de luisteraar telefonisch of schriftelijk z'n probleem kan voorleggen aan een bevoegd persoon. Men roept ook regelmatig spotjes om van mensen, die werk zoeken, verloren voorwerpen e.d. Format: Middle of the Road.

**F.M.C. RADIO:** Franstalig, maar met een nederlandstalige service, die echter zo slecht is, dat frans- en nederlandstaligen er niets aan hebben. Er is helemaal geen sprake van een format en de techniek is om te huilen: scherpe zetten van spots met de schulven van het mengpaneel open, praten door de vokalen, soms 2 maal dezelfde plaat in 1 uur, platen op verkeerd toerental enz. enz. Een troost voor F.M.C.: ze zijn niet de enigen, die zo slecht zijn.

**BRUXELLES-INTER - 103.7:** Franstalig. Te vergelijken met F.M.C. en zo mogelijk nog slechter. Sommige (van de overwegend vrouwelijke) jocks presenteren (of hoe je het ook noemen wilt) 3 uur na elkaar terwijl ze eigenlijk nog niet in staat zijn 2 platen behoorlijk aan elkaar te mixen. Het station, dat de gemiddelde Brusselaar zou willen laten in beslag nemen. Het format is 80 - 90% franstalige platen en 10% top veertig.

**CONTACT 1 - 101.3:** Zonder twijfel de beste franstalige radio uit de Belgische Hoofdstad. Vlotte presentatie, erg goede en gevarieerde platenkeuze met veel aandacht voor gloednieuwe produkties, afgewisseld met professionele jingles en spots. Kortom: vrije radio, zoals het hoort!

**CONTACT 2:** Nederlandstalig broertje van Contact 1: even professioneel. Een station, dat - ondanks de populariteit - niet op z'n lauweren gaat rusten, maar tracht de programma's nog heter te maken. Contact leunt aan bij de P.V.V., maar dat valt niet in de programma's te horen. Aan dergelijke stations heerst in Brussel een enorm gebrek. Zo moeilijk is het nu ook weer niet, wel?

De rest van de Brusselse ether zit opgevuld met allerlei overgemoduleerde signalen en overstaanbare mengelingen van allerhande stations, die rond elkaars golflengte proberen luisteraars te krijgen, hetgeen uiteraard niet lukt. Zo kan het toch niet langer????!!

TEKST: Rudy Dero/Frank Vermang (Reakties welkom).

Red. Eerste reaktie: Wat is er met al die goede stations gebeurd, die enkele jaren geleden in Brussel te horen waren: FM-Bruxel (uit de Huma kan ik opmaken, dat dit station nog heestaat), Satellite, Capitale enz. enz. ?

## BELGIE - NEDERLAND:

### WANNEER GELIJK SPEL?

Op maandag 17 september deed Ze Kamerlid Konings van de Partij van de Arbeid z'n beklag over de Vlaamse vrije radio's. Hij haalde de nieuwsuitzendingen van de BRT en poogde daarin zijn afkeer tegen de vrije meningsuiting via de ether te wettigen.

In de nieuwsuitzending wist Konings te vertellen, dat de regionale omroep voor Nederlands Limburg "Zuid" genoodzaakt geweest is van frequentie te veranderen wegens storingen van Vlaamse stations. Toen de BRT-journalist hem er op attent maakte, dat het probleem daarmee toch was opgelost, verklaarde Konings geërgerd, dat er toch ook een overeenkomst heestaat tussen de Beneluxlanden en dat het dus niet logisch is, dat wat in Nederland verhoden is, in België wel kan.

Waar Ze Kamerlid Konings zich het meest druk om maakt is om het feit, dat verschillende Nederlandse piraten uit de grensstreek zich laten opnemen in een Belgisch grensstreekstation en op die manier - volkomen legaal - op Nederland gerichte programma's maken. Daaaag.... Nederlandse wetgeving en daaaaag.... R.C.D.!

Hoe meer ik die nieuwsuitzending beluister, des te meer krijg ik de indruk, dat Konings een van die politici is, die alleen maar naar de letter van de wet kijken en die maling hebben aan de mening van het volk (en dus ook aan uw kiezers, meneer Konings!). Ik vraag me trouwens af, waar men in Nederland het geld vandaan haalt om dergelijke regionale omroepen als "Zuid" (die een fortuinlijke kosten) te financieren. Er is duidelijk geen behoefte aan die omroepen en er luistert dan ook geen kat naar. (Behalve misschien Konings' kat).

En als er dan toch een overeenkomst moet zijn tussen Nederland en België, waarom laten jullie dan vrije radio niet toe? Het kost niets aan de gemeenschap en Bovendien voorziet vrije radio duidelijk wel in een behoefte (kijk maar naar België) en het kan storingsvrij. Desnoods moet de PTT de zendapparatuur zelf maar leveren.

De reaktie bij het Belgisch staatssecretariaat van de PTT is heel gematigd. Daar zegt men, dat het probleem zichzelf wel zal oplossen, als de vrije radio's een vaste frequentie zullen krijgen en een vergunning op zak zullen hebben. Dan zal men genoodzaakt zijn zich aan de wettelijke 8 km. te houden.

Intmiddels is er al een frequentieplan voor de lokale stations opgesteld door de Belgische PTT en zijn er koplen verstuurd naar de minister van Cultuur Karel Poma en naar de Nederlandse PTT. Belgische en Nederlandse PTT en overheid willen duidelijk samen coördineren. Misschien toch nog toekomst voor de Nederlandse "piraat"?

Reakties welkom:

FRANK VERMANG, DUINHELMSTRAAT 31, B-8400 OOSTENDE, BELGIE.

## REKLAME TOEGELATEN

Enkele maanden terug was er nog discussie, of reclame zou worden toegelaten op de vrije radio's in Vlaanderen. In september is men begonnen werken aan een Koninklijk Besluit om te bepalen wanneer en hoeveel reclame er zal worden toegelaten. Waarschijnlijk komt het in blokjes, duidelijk afgeschelven van het programma met een maximum van 5 minuten per uur. Later meer hierover.

## Autonome Radio Deurne:

**"Groot luisterpubliek zal na legalisatie wegvallen"**



Bij Zuiderlicht in Antwerpen werden we "opgepikt" door de voorzitter van de A.R.D., die geen enkele associatie heeft met Duitsland. ARD betekent namelijk heel eenvoudig "Autonome Radio Deurne". Dit Deurne ligt heel dicht bij Antwerpen. Het station is gestart in oktober 1982 onder de naam "Arbeiders Radio Deurne". In aanvang waren er alleen maar werkende mensen bij betrokken, mensen met een baan dus. De zender mocht helaas niet genieten van snelle medewerking van zelfstandigen.

Het doel is familieradio te brengen. Dit kun je zelfs letterlijk nemen. De leiding van ARD is in handen van familie en kennissen en zij beheren ook de VZW. Het station is gehuisvest in een grote flat. De studio is vrij klein, evenals de ontvangstruimte. Men hoopt na of eventueel net voor de legalisatie te gaan verhuizen naar een groter pand.



STUDIO MET A.R.D. DISCJOCKEY.

De voorzitter vermoedt dat na de legalisatie veel luisteraars zullen afvallen. De zenders kunnen niet blijven draaien, zoals dat nu gebeurt. De vermogens zijn veel te hoog en zullen beslist omlaag moeten. De RTT grijpt ook regelmatig op diverse plaatsen in het land in. In mei is Antigoon bijvoorbeeld voor de derde maal in een maand tijd gelicht. Express is eenmaal gelicht. Zij zaten maar met 8 Watt, maar de antenne stond op een hoogte van maar liefst 90 meter. In Deurne zelf zijn 5 vrije radio's actief:

Radio 2000, Autonome Radio Deurne, Radio Enterprise, Radio Monte Carlo en Radio Liberty.

Er is geen contact tussen de stations, maar misschien is er een kans op toekomstige samenwerking.

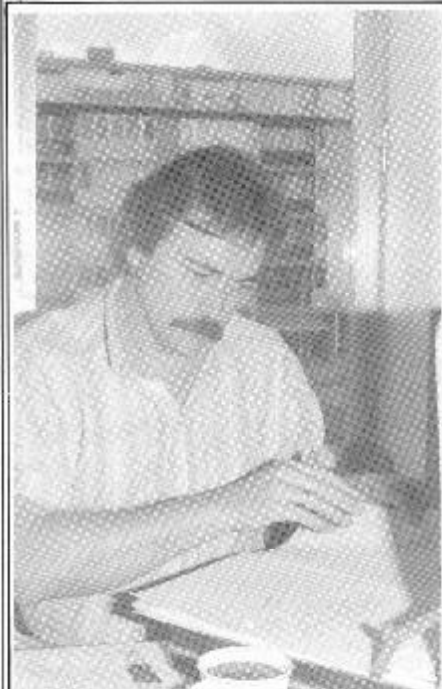

DE A.R.D. VOORZITTER

Als laatste praten we nog eens over de ontwikkeling van de fases in België en de bijkomende kosten. Fase 1 en 2 hebben de meeste stations al achter de rug. Fase 3 is de technische fase en die is momenteel aan de gang. De RTT heeft inmiddels een frequentieplan voorbereid of is daar nog mee bezig. Daar bestaan hier en daar nog twijfels over. Ook zal er een controle komen. Er zal RTT-goedgekeurde apparatuur moeten komen en dit zal zo'n 150.000 - 200.000 frank gaan kosten. De keuringskosten zullen ongeveer 15.000 tot 30.000 frank gaan bedragen. Fase 4 wordt dan de uiteindelijke beslissing. Fase 1 tot en met 3 zijn dus fases, die echt betrekking op de stations hebben. Deze vormen het vooradvies. Daaruit volgt fase 4.

Guiten de genoemde kosten komt er nog meer kijken. Het jaarlijkse vergunningsrecht is 9600 frank of 3600 frank voor 8, resp. 2 km. Dit laatste is wijkradio. Die kan ontstaan, als er meerdere gegadigden zijn en te weinig frequenties.

Ook de SABAM zal jaarlijks 4000 frank per zenduur per dag per bestreken gebied met 100.000 inwoners vragen.



De toekomst ziet er voor de vrije zenders dus niet zo rooskleurig uit. Reklame is noodzakelijk en misschien zijn er ook nog andere mogelijkheden. In Brasschaat bijvoorbeeld biedt de gemeente subsidie aan. Je bent dan wel politiek gebonden. Als men subsidie wil geven, moet het aan ieder station gebeuren.

Doordat de kosten zo hoog zijn, is het wel eens mogelijk, dat veel stations zullen moeten stoppen. Een tijdje geleden ontving de ARD een brief, waarin 3 vragen gesteld werden aan de niet-openbare radio. Deze formulieren worden ook aan alle andere stations gestuurd. De vragen luiden:

1. Wilt u doorgaan?
2. Bent u bereid tot samenwerking met een andere NOR? (Men verwacht negatief). Kleinere stations zullen moeten gaan fuseren.
3. Bent u bereid uw gebied te verkleinen van 8 naar 2 km.? (Zal daar iemand ja op antwoorden?).

Als veel stations gelegaliseerd zijn, zal er nog een ander probleem komen. Hoe moet het met stations, die totaal geen faseverloop gehad hebben en niet geregistreerd staan? Stations, die niet alle fases doorlopen hebben? Stations, die niet de vermogens omlaagzetten en toch stug door blijven gaan met het opvoeren van de zendkracht? Stations, die zich niet houden aan hun eigen programmering, die goedgekeurd is? Stations, die op Nederland gericht uitzenden?

Als het goed is, zal er dan toch een controle-apparaat van de kant van de overheid moeten komen met veel sanctiemogelijkheden.

Toch zal het voor veel stations een "kick" geven extra hard door te gaan, als ze telkens gepakt worden. Sommige stations zijn onderhand grote firma's geworden. Al deze zaken zal alleen de toekomst kunnen uitwijzen. Naar mijn bescheiden mening zal er tot 1987 nog niet veel gebeuren. Medio 1986 zal de W.A.R.C. weer gehouden worden, waar vergaderd zal worden over de verdeling van frequenties. Laten we maar hopen, dat er goede beslissingen genomen zullen worden, ook in België. Bij een definitieve ellende in de ether is niemand gebaat, ook niet de egotrippende eigenaars en discjockeys.

TEKST: Tom van Dauven.

FOTO'S: Tom van Dauven/Ad v.Gestel.



TOM VAN DAUVEN IN GESPREK MET DE VOORZITTER IN HET BIJZIJN VAN TWEE VAN DE MEDEWERKERS.

## RADIO UILENSPIEGEL - ROESELARE

Radio Uilenspiegel startte zijn uitzendingen op 1 april 1982 en is zo het op een na oudste radiostation in Roeselare. Toen de organisatie besloot om op 1 april met Radio Uilenspiegel te starten, dachten velen dat het om een heuse april mop ging, maar groot was de verwondering, toen men inderdaad op die beruchte dag in de ether was.

In die beginperiode had Uilenspiegel bitter weinig medewerkers, maar dat duurde niet lang, want na enkele weken kon men een heus programmaschema opstellen met een 20-tal medewerkers. De luisterdichtheid groeide ook gestadig aan, temeer omdat Uilenspiegel het plan had opgevat om tijdens de dag veel muziek te brengen voor huismoeders. Zo werd deze groep niet vergeten. Op de vakantiedagen en 's avonds kwam de jeugd aan haar trekken. Een grote tegenslag was wel, dat Uilenspiegel na enkele maanden de uitzendingen noodgedwongen moest beëindigen, omdat de RTT het materiaal en de zendinstallatie verzegelde. De redenen waren: een te groot vermogen en storing op de luchtvaartband. Na enige weken kwam Uilenspiegel terug in de ether, maar dan wel met een kleiner vermogen. Aangezien de ether overvol zat tussen 100 en 104 MHz. kon Uilenspiegel buiten Roeselare moeilijk ontvangen worden. Maar toch bleef men verder gaan en was het enthousiasme bij de medewerkers aanwezig. Zelfs mensen van sterkere radiostations kwamen zich bij onze ploeg voegen. De grote stap waagde Uilenspiegel in juni 1984 om als eerste radiostation in West-Vlaanderen uit te gaan zenden boven de 104 MHz. Na enkele nachtelijke testuitzendingen besloot de directie op 106.1 MHz. uit te zenden. Door die frequentiewijziging kreeg Uilenspiegel weer een groter zendbereik en steeds meer luisteraars stemden dagelijks af op 106.1 MHz. Na amper een week begonnen ook andere Westvlaamse radiostations boven de 104 uit te zenden. Tegenwoordig zendt Uilenspiegel nog steeds uit op 106.1 MHz. Een 50-tal medewerkers zorgt ervoor, dat de luisteraars dagelijks een enorme variatie van muziek en informatieve programma's voorgeschoteld krijgen. Dagelijks zijn er ook 3 nieuwsuitzendingen en er kan ook onmiddellijk ingegaan worden op een aktueel nieuwtema. Alle medewerkers zenden gratis voor niets uit, want Uilenspiegel maakt nog geen reclame, zolang dit bij de wet verboden is.

Uilenspiegel heeft ook een gunstig pre-advies voor wat betreft de erkenning van de Niet Openbare Radio's in België.

Talrijke vedetten uit de muziek- en sportwereld waren reeds te gast bij Radio Uilenspiegel. Ook vele vooraanstaande politici uit België hebben al een interview verleend via Radio Uilenspiegel. Op donderdag 20 september had Uilenspiegel het genoegen om minister Herman de Croo op bezoek te hebben. De minister stond een kort interview toe en belichtte de stand van zaken in verband met de legalisering van de lokale radio's.

Het kontaktadres van Radio Uilenspiegel is:  
ZUIDSTRAAT 40, B-8800 ROESELARE, BELGIE.

TEKST EN FOTO'S: PAUL VERMEERSCH,  
RUMBEEKSESTEENWEG 371,  
B-8810 RUMBEKE/BELGIE.



PROGRAMMALEIDER "DE KASTELEIN"



SABINE, EEN VAN DE PRESENTATRICES

# KORTE GOLF

Hallo, daar zijn we dan met de laatste editie voor dit jaar. Dit werd wel het jaar van de waarheid genoemd. De enige link, die we hebben kunnen leggen tussen het boek, waarin dit alles beschreven wordt: "1984" van Orwell en de vrije radio is de verschijning van het station Radio Big Brother. Nou, we hebben een enerverend jaartje achter de rug in Nederland en zeker ook in Europa. Natuurlijk, we hebben er een zeezender bijgekregen. Wij kijken echter alleen naar de K.G., en daar beleefden we ook weer allerlei leuke dingen. Zo moesten de stations in Italië weer een ander plekje gaan zoeken. Dit keer niet allemaal, maar toch kregen enkelen te horen, dat ze nu iets moesten doen voordat de regering tot actie zou moeten overgaan.

Nederland zelf deed ook een duit in het zakje. Free Radio Service Holland werd wederom tot zwijgen gebracht. Niet dat men dit station uit de lucht haalde; dit keer was het Radio Delmare uit België, die gepakt werd. De programma's van FRS-H werden door dit station uitgezonden en dus moest FRS-H weer zwijgen. Het station is inmiddels teruggekeerd!

Triest zijn de geruchten omtrent bladen in het hultenland. Twee goede bladen, t.w. Airspec News en KDKC zullen binnen afzienbare tijd gaan verdwijnen. Let wel, dit zijn geruchten. Het nieuws over het Engelse blad Airspec News kwam binnen via een medewerker uit Engeland. Via Radio Victoria kregen we te horen dat de KDKC uit Duitsland ook de langste tijd heeft gehad. En als ik van dat blad de afgelopen maanden eens bekijk, dan moet ik echt toegeven, dat het niet meer is, wat het ooit geweest is en dat is vreselijk jammer.

Dan de mensen, die de afgelopen maanden een briefje schreven. Alleraardigst dank. Zo schreef Nicholas Sharpe uit Engeland weer de nodige portie informatie en kwam er een dikke envelop binnen van Rolf uit Zwitserland met 2 cassettes: 1 open brief en 1 programma van Radio 24. Mochten er mensen zijn, die hier ook wel idee in hebben, dan moeten ze maar even schrijven.

Dan loopt het weer tegen het eind van het jaar en rond de kerst zullen er wel leuke dingen te verwachten zijn. Schrijf je bevindingen, want ik heb ook maar twee oren. Tot slot wil ik de mensen van Tonair bedanken voor de reactie. Leuk! Sorry dat het postbusnummer verkeerd vermeld stond. Even niet opgelat! Hun verhaal staat verderop en het is zeker goed nieuws, wat dit Nederlandse station ons te melden heeft.

Ook kregen we weer de nodige medewerker van verschillende mensen uit Engeland. Ik ben eigenlijk hieuwoud, of ze allemaal ahomnee zijn van dit blad. (Red. ik denk het wel, we hebben er tientallen in Engeland en via Anoraks U.K. worden elke maand ook nog de nodige exemplaren verspreid).

Peter Verbruggen van FRS-H belde ook nog een keertje om het laatste nieuws door te geven, dus zo tegen het eind van het jaar kan het niet meer kapot. Rest mij jullie alvast een heste kerst te wensen en datzelfde geldt voor de jaarwisseling. Tot volgend jaar.

## RADIO KRISTAL

Dit station is inmiddels bij de regelmatige luisteraars wel bekend. Er wordt uitsluitend op Engelse feestdagen uitgezonden. Tot nu toe altijd op 6225 kHz., maar kortgeleden was dat op 6230 kHz. omdat Britain Radio Int. al jaren op 6225 kHz. zit. Nu doen die jongens in Engeland meestal niet zo rot tegen elkaar en werd besloten dat Kristal een eindje op zou schuiven. Tegen de kerst zal men waarschijnlijk wel weer te horen zijn.

## DE POSTBUS IN BREMEN

Je wordt er werkelijk af en toe gek van. Je zit 2 avonden te blokken om een knal informatie in dit blad te krijgen. Na het sorteren bekijk je de boel en zoek je nog wat adressen op. Die plant je er dan tussen. Vorige maand was dat ook het geval. Opgelucht gooidde ik de envelop op de bus. De KG-ruhrlek zat in elk geval weer vol deze maand. Nu maken diverse stations gebruik van hetzelfde adres in dit geval in Duitsland. Engelse adressen kunnen per week veranderen. Bremen hield het aardig lang uit. Tot een week nadat de kopy voor het vorige FRM de deur uit was. Toen kwam het bericht dat alle stations, die gebruik maken van die postbus een adreswijziging konden gaan sturen, want de Duitse PTT vond het nodig om de nummers te herzien. Nu was dat postbusnummer in Bremen een onmogelijk getal en ik was blij, dat ik het helemaal op kon zeggen. Afgelopen maand heb ik dus opnieuw les gehad, want dat adres luidt nu weer: POSTFACH 750 925, D-2820 BREMEN, DUITSLAND. We zullen dit adres in deze editie het Bremeradres blijven noemen. Noteer het ook even.

## FDEI

Klachten kwamen er ook genoeg binnen. Hoofdzakelijk goede reacties op het feit, dat we vorige maand stations genoemd hebben die zich niet echt aan de regels gehouden hebben en de luisteraars in de kou lieten staan. En er zijn er deze keer weer een paar: Radio Fireball werd de afgelopen zomer gehoord via de zender van Radio Xanadu. Fireball heeft geen enkel rapport beantwoord en dat geldt ook voor Radio Albatros, die we vorige maand al noemden. Niet zo mooi dus!

## KEURIG

Er zijn echter ook stations, die wel netjes reageren op de toegestuurde rapporten. De OSK-kaart van Britain Int. bereikte de meeste mensen binnen een maand en dat is keurig. Het doet mijn Nederlandse hart goed te vernemen, dat men ook bijzonder tevreden is over de toezending van de antwoorden van de Nederlandse stations. Radio Tonair stuurt keurig een berichtje terug. Gemiddeld is men 20 dagen kwijt om het antwoord in huis te hebben. Radio Delta Int. doet het ook aardig, want de mensen die het station een briefje stuurden, kregen al binnen 15 dagen een

herlichtje terug. Erg goed en een reclame voor de vrije radio! Het Amerikaanse station Radio Earth schijnt een behoorlijke black-out te hebben en het duurt nu wel even, alvorens een briefschrijver bericht terugkrijgt, gemiddeld zo'n 3 maanden. Dit zijn reacties van mensen, die mij schreven. Zelf heb ik goede ervaringen met Radio Victoria uit Duitsland, binnen 3 weken. Radio Enterprise uit Nederland doet het blijkbaar ook redelijk snel, want in Oost-Duitsland had men binnen 14 dagen bericht terug. Radio Apollo Int. heeft gemiddeld 3 weken nodig. Op zich niet zo erg, want hun post gaat via het Bremeradres en dan duurt het uiteraard wel langer. Volgende maand hopelijk meer!

## RADIO MIRAGE

Eindelijk weer een beetje nieuws uit de Scandinavische landen. Radio Mirage Int. wil de furor, die deze streek van Europa vroeger had, weer een beetje glans gaan geven door iets extra's te doen. Men heeft het plan opgevat om binnen afzienbare tijd weer terug te komen in de 41 mb, om daar programma's te brengen voor de mensen in Zweden en Noorwegen. Het is nog niet bekend wanneer, dus voorlopig moeten we het zelf in de gaten houden.  
RADIO MIRAGE, POSTBOKS 2778, ELVERHØY, N-9001, NORWAY.

## SHAMROCK RADIO INTERNATIONAL

Ierland spreekt al jaren mee, als het op K.G. aankomt. Shamrock Radio is een nieuw station dat in de toekomst vaker wil gaan uitzenden. Op 7 okt. werd men gehoord met een redelijk signaal op 6294 kHz. (48mb) met een test. De onbekende achter de mike vertelde, dat men nog aan het zoeken was naar een vrije frequentie. Dan zou het station bijzonder regelmatig te horen zijn. Er werd uitgezonden met een vermogen van 15 Watt.  
RADIO SHAMROCK, 136 STANFORD ROAD, DUBLIN, EIRE.

## S.O.S. - THE SOUND OF SWITZERLAND

Wat we vorige maand nog niet wisten, was dat dit station op 30/9 voor het eerst echt in de ether was met een bijzonder zwak signaal, zodat ontvangst in Nederland nauwelijks mogelijk was. Er werd dan ook gesproken van een test. Het is naar we mogen aannemen de bedoeling van S.O.S. elke 5e zondag uit te zenden. Hierdoor bleken diverse luisteraars het idee te krijgen, dat S.O.S. samenwerkt met Radio Madison, die ook op dat soort dagen wil uitzenden. Tijdens de test werd POSTBUS 41, 7700 AA DEDEMSVAART als de aangewezen postbus voor post genoemd.

## RADIO TITANIC INTERNATIONAL

Zelfde adres als de S.O.S., maar dit station moest lang wachten op de post n.a.v. de 9e verjaardag. Uiteindelijk arriveerde die dan toch vanuit Dedemsvaart, maar het waren slechts 2 rapporten. Een uit Duitsland en een uit Zweden. Ook kwam een rapport binnen uit Nieuw-Zeeland, maar dat had niets met de verjaardag te maken. Radio Kiwi, het station, dat vroeger onder de naam Radio Star/Freedom uitzond, heeft een programma voor Radio Titanic uitgezonden op 5825 kHz. op 20 april j.l. Daar was een inwoner, die het programma hoorde en heesloot eens naar Europa te schrijven. Hij kan in elk geval rekenen op 'n briefje terug. Die schrijver woont bijna 300 km. van de zendlocatie af (Hastings). Drie rapporten in totaal is niet zo veel. Het zal wel weer even duren, eer we iets van dit station vernemen.

## RADIO APOLLO INTERNATIONAL

Zij blijven nieuws maken. Allereerst is dit een van de stations die het Bremeradres gebruiken en dat nummer is dus veranderd. Op 21 okt. was Apollo niet in de lucht wegens ziekte van Dave Scott. Een week later lukte het wel, zowel op 6199 als op 7330 kHz. Uit de ingezonden formulieren blijkt het station in de 41 mb. het best ontvangen te worden op het vasteland, in Engeland juist in de 48 mb. Vandaar dat Apollo even via 2 frequenties zal gaan uitzenden. Radio Apollo is ook gevraagd mee te werken aan een nieuw netwerk, dat in Engeland opgezet gaat worden. Alle meewerkende stations zullen om beurten uitzenden van verschillende lokaties, maar men houdt wel dezelfde frequentie aan. De naam wordt waarschijnlijk U.K.Radio, maar dat is nog niet helemaal zeker. In de komende programma's van Apollo zullen wel een paar gekke hiaten zitten. De Nederlandse en Duitse service maken nog gebruik van het oude Bremeradres, waardoor Dave enkele ingrepen heeft moeten doen. Niet echt storend, maar wel merkbaar.

Radio Apollo is sinds kort enkele keren te beluisteren in Oslo. Daar zit een FM-piraat, die de Apolloprogramma's overneemt om ze lokaal uit te zenden. Erg leuk en we wachten met spanning de reacties uit Noorwegen af. Naast het Bremeradres gebruikt Apollo nu ook een nieuw adres in de U.K. omdat daar het oude adres ook al niet meer bruikbaar bleek te zijn:  
P.O. BOX 5, HUNSTANTON, NORFOLK PE36 5AU, ENGLAND.

## RADIO ATLANTIS S.W.

Hetzelfde adres als Apollo. Op 30/9 was het station weer te horen, maar niet lang wegens slechte condities (30 min.). Een paar weken later -de condities waren niet eens zoveel beter- konden we het station beluisteren. Men heeft niet stilgezeten en er alles aan gedaan om het station beter voor de dag te laten komen. Zo heeft men bijv. een nieuwe OSK-kaart laten maken, die binnenkort naar iedereen gestuurd zal worden, die het station verrijkt met een rapport. Voor de kerst hoopt Radio Atlantis een keertje terug te keren voor een speciale show, die dan ook via andere frequenties uitgezonden zal worden. Allereerst op 6202 kHz. Daarnaast heeft men eenmaal de mogelijkheid om uit te zenden via 1140 kHz.M.G. en 105 Mhz. F.M. Bij Radio Atlantis hoopt men dat dit alles een groot succes zal worden. Wij zijn hieuwoud.

#### RADIO 49

Keert binnenkort ook terug. Men zond ook uit via de zender van Delmare, maar nadat deze uit de lucht gehaald was, was het voor 49 ook afgelopen. Men ging op zoek naar een ander station, dat de programma's uit kon zenden, echter zonder al te veel succes. Maar Delmare is terug en Radio 49 Int. zal ook spoedig weer te horen zijn. De uitzendingen zullen hervat worden, zo vertelde Steve Mast, via 5206 kHz. (48m). Adres: zie onder Radio Apollo.

#### RADIO BATIDA

Weinig nieuws over dit station. Naast de KG-uitzendingen willen de medewerkers nu ook een FM-service starten, natuurlijk lokaal. De stad in Duitsland, die daar profijt van zal trekken, is Hannover. Een lokatie schijnt men al gevonden te hebben en de zender is al klaar. Radio Batida heeft voor die gelegenheid wel een bijzonder sterke zender laten maken, want het exemplaar dat men in die grote Duitse stad wil gaan gebruiken, moet een vermogen van 400 Watt leveren. De FM-zender zal ook de programma's, die voor de KG bestemd zijn, gaan uitzenden. Ook Radio Batida maakt gebruik van het aangepaste Bremeradres.

#### RADIO BIG BROTHER

De eerste plof is geweest. Radio Big Brother heeft op 21/10 voor het eerst officieel uitgezonden op 6240 kHz. (48m). Radio Big Brother was daarvoor al enige keren te beluisteren geweest met verscheidene testuitzendingen. Men heeft de zaken redelijk aangepakt. Voor iedereen, die een rapport naar het station stuurt, zijn 3 verschillende OSL-kaarten beschikbaar. Maar de medewerkers van Radio Big Brother willen niet alleen maar de technische gegevens van de ontvangst; zij presenteren zich als het station van de nieuwe media en vrije radio en willen meningen van de luisteraars. De programma's, die uitsluitend in de Duitse taal waren, zullen voor velen buiten Duitsland moeilijk te volgen zijn. Toch zou men het erg op prijs stellen, als ook die luisteraars hun mening aan het papier zouden willen toevertrouwen. In de toekomst willen de medewerkers van Radio Big Brother eens in de maand gaan uitzenden in de 48 m. Er is nog geen vaste zondag aangewezen. Het is niet bekend, wat de verdere plannen zijn, maar het ziet ernaar uit, dat we het station niet zomaar meer kwijtraken. Ook Radio Big Brother (lokatie ergens in Nordrhein-Westfalen), maakt gebruik van het Bremeradres.

#### BRITAIN RADIO INTERNATIONAL

Een hetero broeder in de korte golf. Het station behaalde de laatste maanden behoorlijk slechte resultaten, waarvan de ongunstige condities de oorzaak waren. B.R.I. heeft uiteindelijk besloten van frequentie te veranderen. Het station, dat al jaren uitzond op 6225 kHz.(48m) verhuisde naar 6240 kHz. Ook daar zijn de resultaten niet al te best. Men vroeg dan ook tijdens de laatste uitzending aan de luisteraars om hun bevindingen op te schrijven, zodat men in de B.R.I.-gelederen eens kon bekijken, wat hen te doen staat. Wij hebben de ervaring, dat de ontvangst op 6249 kHz. iets beter was dan de afgelopen maanden het geval was op 6225 kHz. Echter, de condities zijn er niet beter op geworden en nu schijnt het, dat de storing op 6225 kHz. weer is afgenomen. Kortom, men kan beter weer op de oude frequentie terugkeren. Maar wie zijn wij???? Misschien zijn er wel mensen, die het hier helemaal niet mee eens zijn. Zeker is, dat B.R.I. alles in het werk stelt om de luisteraars zo goed mogelijk van dienst te zijn. Ik denk dat voor Roger Davis gewoon de meeste stemmen gelden. Reeds enkele uitzendingen maakt het station gebruik van 2 adressen: 32 VICTORIA ROAD, SALISBURY, WILTSHIRE SP1 3NG, ENGLAND (hoewel dit adres dus eigenlijk niet maar gebruikt mag worden i.v.m. de nieuwe wetgeving in Engeland) en POSTBUS 19074, 3501 DE UTRECHT, NEDERLAND. Ook Britain Radio Int. wil aan het eind van het jaar iets extra's doen voor de talrijke luisteraars, die het station in heel Europa heeft. B.R.I. wil niet meewerken aan U.K. Radio Int. -het nieuwe netwerk- maar wel goede afspraken maken met de andere stations om storingen te voorkomen. Men blijft echter uitsluitend onder de eigen naam uitzenden. Misschien dat men in de toekomst weer een beetje gaat samenwerken met de mensen van East-coast Commercial, hoewel daar een vloek op rust, want dit station is inmiddels al diverse malen uit de lucht gehaald.

#### RADIO FUNKY SOUND

Er werd de afgelopen maanden al regelmatig gesproken over een nieuw station, dat zou luisteren naar de naam Radio Funky Town. Dat bleek dus een misverstand te zijn, want de naam is Funky Sound. Dat ten eerste. Ten tweede kunnen we de luisteraars erop wijzen dat dit station goede contacten heeft met Radio Milano Int. uit Italië. Dit station stelt dan ook -uiteraard tegen betaling- haar zender beschikbaar aan Radio Funky Sound. Het station is dus ook te vinden op 7295 kHz. (41m). Radio Funky Sound is een Duits station (daar hebben we er nogal veel van de laatste tijd) en achter dit station zitten waarschijnlijk oud-medewerkers van het andere Duitse KG-station, dat geen lang leven beschoren was en luisterde naar de naam Radio King Kong. De muzikaleus laat zich raden. Tevens worden er tijdens de programma's verschillende spotjes uitgezonden voor de grootste Duitse luisterclub en dat blijkt dus de ADOX te zijn. Het adres van Radio Funky Sound is: POSTFACH 211, D-7146 TAMM, B.R.D.

#### RADIO MI AMIGO

Dit ierse station was op 30/9 te horen via 6285 kHz. Dat werd gezegd, maar wat men tijdens de uitzending ook vermeldde was een tweede frequentie en dat was een hele leuke. Volgens de medewerkers van het station zond Radio Mi Amigo ook uit via 12.352 kHz. Helaas voor iedereen die even op die frequentie luisterde, was er niets te horen. Misschien moeten we ook bij dit station uitkijken met wat we ervan willen zeggen. Een tijdje terug hebben we ook zo moeten lachen om de mededeling van Spectrum World Broadcasting. Dat station zond uit via een buitensporig frequentie, maar kreeg wel rapporten binnen uit Nieuw-Zeeland. De afgelopen periode zond Mi Amigo uit met een zendertje, dat een vermogen van 40 Watt leverde, maar ook daar wil men verandering in gaan brengen. De nieuwe zender zal op z'n minst een kracht van 299 watt moeten hebben.

#### RADIO TONAIR INTERNATIONAL

Nu moeten we even iets rechtzetten: we hebben vorige maand de verkeerde frequentie doorgegeven en tevens misschien iets te negatief gedaan over dit station. We kregen een brief binnen van een van de medewerkers met de mededeling, dat Radio Tonair heel list geen OSO-station wil zijn. Men heeft wel het een en ander gedaan, maar dat was juist om te kijken of er storing was en of er niemend gestoord werd. Hetjes dus. Daarnaast heeft het station grote plannen en het zou dus wel eens kunnen gebeuren, dat we naast FRS-H een tweede station uit Nederland over de grens kunnen brengen, waar we trots op kunnen zijn. Radio Tonair Int. zal in de toekomst iedere eerste zondag van de maand te beluisteren zijn met muziekprogramma's met presentatie in verschillende talen. Wij kunnen alleen maar hopen, dat het station de plannen inderdaad ten uitvoer kan brengen en we wensen de medewerkers dan ook veel succes. Sorry, dat ik vorige maand een beetje de fout in ben gegaan met de vermelding van de postbus. Het juiste adres is: RADIO TONAIR INTERNATIONAL, POSTBUS 21, 7010 AA GAANDEREN, NEDERLAND.

#### RADIO 48 INTERNATIONAL

Sensatie bij dit station. Het is niet te geloven, wat er hier gebeurde. Radio 48 Int. testte de afgelopen weken herhaaldelijk in de 48 m. met een bijzondere KG-antenne, die gewoon op het dak van de auto stond. Het station werd zowel in de Scandinavische landen, heel Groot-Brittannië en het vasteland van Europa gehoord met bijzonder goede resultaten. Een leuke opsteker, want de laatste weken was het duidelijk minder gegaan met dit station in de vorm van de resultaten, die geboekt werden met de experimenten in de 48 meter band. Howard Bell is nog altijd bezig met het afmaken van de zender, die een vermogen van een paar honderd Watt moet gaan produceren. Die zender is nog niet helemaal af, maar hij wist al te vertellen, dat die zender niet gewoon op de antenne op het dak van de auto gemonteerd zou worden. Men zou voor die gelegenheid toch weer het vrije land op moeten zoeken. Natuurlijk was het signaal tijdens die testen niet zo geweldig, daar was de situatie ook niet naar. Radio 48 Int. stoorde af en toe bij anderen. Minder leuk, maar daar komt verandering in. De rest van dit jaar wil men zich even rustig houden en volgend jaar zou men wel weer een paar keer proberen te flitsen, aldus Howard Bell. Er wordt zelfs al over gesproken om het eens vanaf een boot te gaan proberen, wat eigenlijk ook wel leuk zou zijn. RADIO 48 INTERNATIONAL, POSTBUS 19074, 3501 DE UTRECHT, NEDERLAND.

#### RADIO VICTORIA

Veel mensen spulen nogal wat kritiek over dit station. De programma's zijn niet overdreven goed en de mensen die het station draaiende houden, zouden kaposnes hebben. De afgelopen maand bereikten ons verschillende van zulke reacties. En er kwam ook een brief binnen van Roger Kirk, de man die het station in de ether brengt via de mensen in Italië. Is die kritiek nu terecht of juist helemaal niet? Op 14/10 werd er door Radio Delmare getest. Het station verkeerde in grote problemen, want men kreeg de zender niet in die staat, die het ding behoort te hebben en regelmatige uitzendingen van het station hadden er al maanden niet plaatsgevonden. De middag van eerdere genoemde dag werd er een hand gestekt, waar een oud programma van Radio Victoria op bleek te staan. Hoe Delmare aan die hand kwam, is een raadsel. Vermoedelijk gewoon van de radio opgenomen. Roger Kirk schrijft in zijn brief, dat hij helemaal niet gellend is van dit soort grappen. De meeste stations vinden zo'n gratis uitzending toch wel leuk, maar in Duitsland bijvoorbeeld niet. Wat de beweegredenen zijn om zolets af te keuren, stond helaas niet in de brief van Roger, maar hij vertelde wel dat het zijn station geen goed deed. Dan was er nog iets, waar verschillende stations wel gebruik van maken, maar waar Radio Victoria absoluut niet aan mee wil doen.

Briefschrijvers vroegen om programma's in andere talen. Die zijn er op Radio Victoria niet. Alleen Duitsland en andere landen, waar men de Duitse taal machtig is, kunnen de programma's goed volgen. Victoria is er dan ook alleen maar voor die mensen. Er bestaan wel plannen om ook in een andere taal te gaan uitzenden, maar in ieder geval geen Engels. Wanneer weten we niet. "Duitse vrije radio enthousiastelingen hebben altijd al een goed station willen hebben. Nu hebben ze er een", aldus Roger Kirk. Hij vindt verder (en daar heeft hij best een beetje gelijk in) dat anderen wat afgunstig zijn. Dat komt omdat Radio Victoria wekelijks toch 2 dagen in de lucht is. Verder heroopt Roger zich op een dichte luisterschare, zeker onder de duitssprekende luisteraars. Slechts weinigen van die luisteraars zoeken de hand nog verder af. Erg leuk, maar er zijn toch meer mensen op deze aardkloot? Jammer, maar voor hen houdt het hier op.

Wat de mensen verder van Roger denken, zal hem worst zijn. Hij is eerlijk en zegt gewoon waar het op staat. Dat zegt hij tenminste zelf. Wat de problemen betreft, daar geeft Roger inderdaad zonder schromen uitgebreid zijn mening over. Die lagen gewoon op het vlak van de tijd. Milano zond de programma's op andere tijden uit dan was afgesproken en dat pikt Victoria niet, natuurlijk wel enigzins terecht. Laten we niet uit het oog verliezen, dat er betaald moet worden om de programma's uitgezonden te krijgen. Verder is er nog een probleem betreffende het terugzenden van de programmabanden. Victoria wacht al een jaar op de eerste handen. Waarschijnlijk zijn ze daar in Italië gek op goede kwaliteit handen en hebben ze helemaal geen zin om daar geen gebruik van te maken.

Wat men in Duitsland ook niet leuk vond, is dat de programma's (vooral aan het einde) niet zo hest te horen waren wegens de apparatuur die in Italië gebruikt wordt. Dat daarin verbetering moet komen, vindt men zowel in Duitsland als in Italië. In de komende weken wordt daarom een nieuwe antenne geïnstalleerd, 16 elements, die ervoor moet zorgen, dat de ontvangst in Europa een stuk beter wordt. De toestand met Radio Benelux: daar zat wel een kern van waarheid in. Maar betalen voor programma's is pure onzin en Roger weet dan ook niet, waar de medewerkers van Radio Benelux die hewering op baseren. Was het maar waar, dat er betaald zou worden voor de programmabanden, dan zou het financieel voor Radio Victoria een stuk aantrekkelijker worden. Echter, de medewerkers van Radio Benelux hadden allerlei vreemde verhalen de wereld in gebracht. Ook allemaal onzin, maar dat

kwam omdat zij zich in allerlei bochten moesten wringen om te kunnen blijven bestaan. Derhalve zouden zij, tegen betaling, de programma's van Radio Victoria uit gaan zenden. Zo zou Benelux wat inkomsten hebben en zou Victoria in dat gedeelte van België, waar hij men ook in een redelijk groot gedeelte van Duitsland te horen zou zijn, ontvangen worden en dat is het doel van Victoria. Ook hier stuitte Victoria op hetzelfde probleem: de programma's werden in België niet op het afgesproken tijdstip uitgezonden. De leiding bij Benelux functioneerde niet goed en op 27 okt. verdween het station uit de lucht en sindsdien is er niets meer van vernomen.

Radio Victoria krijgt zo nu en dan wel eens aanbiedingen. Een ervan kwam van een station in het Noorden van Italië. Dit station zendt uiteraard uit op FM, maar Victoria vindt het toch wel aantrekkelijk om van dit aanbod gebruik te maken, daar dit station ook in Zwitserland te beluisteren zal zijn. Daarnaast was de konditie wel aardig. De medewerkers van het station vroegen geen geld of andere dingen voor de relay, het was dus helemaal gratis. Je moet dan wel gek zijn om daar geen interesse in te hebben. Er was volgens Roger nog een verrassing op komst, maar daar liet hij zich verder niet over uit, daar het nog niet allemaal geregeld was en men wilde het eigenlijk wel een verrassing laten blijven.

Radio Victoria is ook nog druk doende met de luisterclub. Men heeft tenminste 1000 leden nodig. Het bestand is al aardig groot, maar er zullen zeker nog heel wat leden bij moeten komen. Daarom gaat Radio Victoria nog een paar maanden door. Eind 1985 wordt de hoop opnieuw bekeken en dan zal men beslissen of men zowel met de club als met het station door zal kunnen gaan. Tot op dit moment heeft het een kapitaal gekost. Een hobby mag best wel geld kosten, maar het moet binnen de perken blijven. Dat clubmagazine zal over een poosje veranderd worden in de "Free Radio Association Germany". Toch een Engelse naam. Roger vertelde verder, dat hij iemand zoekt die erg goed op de hoogte was met de besnoeringen van de zeezenders. Hij wilde er in zijn programma's wat meer aandacht aan besteden. Zelf dacht hij aan mensen als Rob Dithof of John Wendale. Radio Victoria heeft goede connecties met Laser 558. Er schijnen kontakten te zijn met Neal West en John England betreffende Wonderful Radio London International. Roger Kirk zegt, dat Victoria het eerste MO-station is, dat goede kontakten onderhoudt met een zeezender. Men houdt de ontvangst van Laser 558 in Duitsland dan ook strikt bij van dag tot dag en dan gaat er wekelijks een rapport naar New York. Roger schrijft dat Victoria dit toch maar bereikt heeft en verder niemand. Dit zijn waarschijnlijk dingen, die hij sommigen in het verkeer keelgat schietten. De meeste van de luisteraars, die ervoor zorgden dat Victoria en Laser op de een of andere manier met elkaar in verbinding staan, komen uit het Noorden van Duitsland. Roger vertelde het leuk te vinden, dat BBC 1 en Capital erg veel luisteraars verlieten door de komst van Laser. Het is mooi, dat deze stations hun format hebben aangepast om enige concurrentie met de zeezender aan te kunnen gaan. Toch vinden ook de medewerkers van Victoria het niet altijd leuk om naar Laser te luisteren. Het klinkt een beetje eentonig. Alleen de zondag is voor de meesten wel een leuke dag in verband met de platen uit de jaren '60. Tot slot: Radio Victoria is niet slecht, het is een goed station en zeker een station, waar je op kunt rekenen, iedere zaterdag en zondag

is het station te beluisteren op 7295 kHz, en binnenkort waarschijnlijk een stuk heter dan voorheen. Men kan ten alle tijde schrijven naar het station: POSTFACH 1214, D-6380 BAD HOMBURG, B.R.D.

#### FREE RADIO SERVICE HOLLAND

Weer een opwindende tijd voor dit station. Dalmere bleek niet in staat een zender in het gewaar te brengen. Na maanden besloot de leiding van FRS-H eens naar een andere mogelijkheid uit te kijken, die er wel was. Na overleg met Dalmere kwamen die op zaterdag te horen, dat als er geen verbetering zou komen, FRS-H een keertje naar een ander zou gaan. Nog geen 24 uur later was de FRS-H in het grootste gedeelte van Europa prima te ontvangen, vanuit België en hij Dalmere vandaan. De 50 Watt zender was een beetje aangepast en plots lukte het wel om iets te laten horen. Iedereen opgelucht. Een week later bleek weer niemand iets te kunnen ontvangen. Of het station nu wel of niet in de lucht was, is niet zeker. Peter Verhuggen vertelde, dat er op zat. 10/11 getest zou worden in de 41 mb. Niet via Dalmere, maar ergens anders vandaan. Of we maar even wilden luisteren. Wat we deden, maar we konden niets ontvangen, dat leek op de plepjes, waarmee getest zou worden. Telefontje naar de teleurgestelde leider van FRS-H. Die had dus ook niets gehoord en zou wel even hallow. Precies 1 uur later zou er weer getest worden. Dit keer op 3 frequenties en nu met muziek. Op 2 freq. was het signaal wel te ontvangen en op de derde niet vanwege een keihard tele-signaal, dat eroverheen zat. Weer naar Verhuggen geheld, die zelf niets gehoord had en duidelijk opgelucht was, dat dat hij ons wel het geval was. Als alles goed is gegaan, dan zijn inmiddels de eerste uitzendingen al de ether ingeslingerd via deze zender in de 41 mb, en heeft de FRS-H duidelijk gemaakt niet dood te zijn. Een juiste frequentie kunnen er niet geven; daar wordt tot op de dag van uitzending mee gewacht. Er wordt echt een komplot leeg kanaal gezocht, alvorens men de zender wil inschakelen. Wanneer er weer programma's via Dalmere komen, is niet bekend. Die zullen eerst moeten zorgen, dat de zenders in orde komen. Men heeft daar een zender staan van 500 Watt, maar helaas functioneert dat ding nog steeds niet, dus blijft men afwachten. Intussen is voor de zender, waarmee op 10/11 getest werd, een andere lokatie gevonden; de hoel moet alleen nog geïnstalleerd worden. Al met al goed nieuws dit keer over het Nederlandse parade-pardeje op de korte golf. Ik zou zeggen: luistert allen en schrijf, want nu hebben de medewerkers onze steun dubbel en dwars nodig: POSTBUS 41, 7700 AA DEDEMSVAART.

Tot zover het nieuws. Voor de ontvangsten kunnen we weer vertellen, dat we gebruik hebben gemaakt van de rapporten, die volledig waren. Die kwamen veelal uit Nederland, maar er zitten er ook bij uit het buitenland. Ik kan alleen maar zeggen, dat ik erg blij ben met jullie reacties. Dat geeft de burger moed en om even terug te komen op het voorwoord van de redactie van vorige maand: NATUURLIJK GAAN WE DOOR MET DE KORTE GOLF!

Ook voor komende maand hoop ik weer op jullie steun te kunnen rekenen. Groeten en voorzichtig met vuurwerk. JOS, POSTBUS 19074 OF 19037, UTRECHT.

### KORTEGOLF ONTVANGSTEN

29.09	00.15U	MOONLIGHT	NEDERLAND	1618	33222	07.10	10.09U	DUBLIN	IERLAND	6910	44444
	09.00U	DUBLIN	IERLAND	6910	44344		10.05U	TIME	ITALIE	7104	33222
	08.30U	VICTORIA	DUITSLAND	7295	44323		09.50U	SPOLETO	ITALIE	7140	14332
	09.40U	FUNKY SOUND	DUITSLAND	7295	43233		09.45U	VICTORIA	DUITSLAND	7295	24222
	11.00U	MILANO	ITALIE	7295	43353		11.00U	FUNKY SOUND	DUITSLAND	7295	24222
	09.05U	ABC TRAMORE	IERLAND	7325	44444		14.20U	W.R.LONDON	ENGLAND	7315	35233
30.09	10.15U	ATLANTIS SW	ENGLAND	6202	14322		10.50U	ABC TRAMORE	ENGLAND	7325	24323
	11.35U	MIRABU INT.	??	6202	14332		10.15U	UNID	NEDERLAND	7330	35333
	10.55U	UNID (DELMARE?)	BELGIE?	6206	22222		09.30U	WAVES INT.	FRANKRIJK	7339	32132
	13.40U	FRS HOLLAND	NEDERLAND	6206	22222		11.10U	PACIFIC INT.	ENGLAND	7339	22122
	11.40U	W.M.R.	SCHOTLAND	6240	24222		09.35U	CRYSTAL	ENGLAND	7375	35333
	10.00U	KRYPTON	ENGLAND	6264	24434		10.00U	UNID DUTCH?	DUITSLAND?	7375	45333
	10.15U	WESTSIDE INT.	IERLAND	6280	34333		10.25U	101 INT.	DUITSLAND	7446	35222
	11.15U	ANNABEL	IERLAND	6280	15222		10.40U	EUROPA INT.	ITALIE	9428	24222
	12.30U	W.M.R. I	SCHOTLAND	6280	44444	13.10	08.00U	SUNSHINE (DUBLIN)	ENGLAND	531	14422
	11.55U	MI AMIGO INT.	IERLAND	6290	43233		09.00U	SUNSHINE (LOWLOW)	ENGLAND	1017	12222
	08.50U	BRIGITTE	BELGIE	6299	25222		09.15U	DUBLIN	IERLAND	1188	22222
	11.10U	VALLERI	IERLAND	6314	35233		00.40U	NIGHTRIDER	NEDERLAND	1611	25222
	12.00U	DUBLIN	IERLAND	6910	45444		00.15U	W.B.I.	NEDERLAND	1618	24322
	09.30U	SPOLETO	ITALIE	7140	22222		01.00U	MOONLIGHT	NEDERLAND	1620	13111
	07.30U	VICTORIA	DUITSLAND	7295	34333		01.50U	SAPPORO	NEDERLAND	1623	24122
	12.10U	FUNKY SOUND	DUITSLAND	7295	34333		00.50U	ATLETICO	NEDERLAND	1624	13232
	10.00U	SOUND OF SWITZ.	ZWITSERLAND	7316	14111		11.00U	DUBLIN	IERLAND	6910	34333
	10.05U	ATLANTIQUE 2000	FRANKRIJK	7325	24222		11.15U	VICTORIA	DUITSLAND	7295	44334
	09.30U	UNID	NEDERLAND	7330	33333		12.50U	ABC TRAMORE	ENGLAND	7325	14422
	08.50U	WAVES INT.	FRANKRIJK	7339	23333		08.40U	NOVA	ENGLAND	738	12222
	10.10U	K.B.C.	NEDERLAND	7339	33333	14.10	12.20U	FRS HOLLAND	NEDERLAND	6206	12111
	09.50U	MUSIC R.HOLLAND	NEDERLAND	7390	22222		13.50U	VICTORIA	DUITSLAND	6206	34333
	10.45U	UNID	NEDERLAND	7440	22222		11.30U	SYLVIA INT.	DUITSLAND	6225	32332
	09.50U	101 INT.	DUITSLAND??	7445	24222		09.00U	UK (NETWORK)	ENGLAND	6240	44334
	06.34U	EUROPA INT.	ITALIE	9427	32333		10.00U	UK (NETWORK)	ENGLAND	6240	12111
06.10	09.30U	EASTCOAST COMM.	ENGLAND	6280	44444		10.05U	SHAMROCK	ENGLAND	6243	12111
	10.20U	DUBLIN	IERLAND	6910	32422		10.30U	KRYPTON	ENGLAND	6264	34444
	09.00U	VICTORIA	DUITSLAND	7295	44444		10.45U	WESTSIDE INT.	ENGLAND	6280	34333
	10.00U	ABC TRAMORE	ENGLAND	7325	23222		12.10U	W.M.R.	ENGLAND	6280	12111
07.10	12.05U	RADIO 48	ENGLAND	6200	35233		12.45U	UNID IRISH	ENGLAND	6297	12111
	13.00U	UNID (DELMARE?)	BELGIE?	6205	12111		10.00U	VALLERI	IERLAND	6315	12111
	09.40U	UNID (FREEDOM)	ENGLAND	6234	13111		12.00U	DUBLIN	IERLAND	6910	45444
	09.00U	BRITAIN INT.	ENGLAND	6239	25222		09.00U	SPOLETO	ITALIE	7140	12112
	10.25U	TONAIR	NEDERLAND	6238	35333		09.10U	VICTORIA	DUITSLAND	7295	34333
	10.40U	KRYPTON	ENGLAND	6264	25222		12.25U	FUNKY SOUND	DUITSLAND	7295	44343
	10.45U	WESTSIDE INT.	IERLAND	6279	15223		10.30U	FUTURE WORLD	ENGLAND	7315	34334
	11.00U	MI AMIGO INT.	IERLAND	6288	25222		10.35U	BRIGITTE	BELGIE	7315	34333
	13.00U	SHAMROCK INT.	IERLAND	6294	14111		10.40U	ABC TRAMORE	ENGLAND	7325	32333
	10.00U	KOL EUROPE	ENGLAND	6310	25212		08.45U	WAVES INT.	FRANKRIJK	7339	32332
	09.30U	UNID (na n Gael)	IERLAND	6340	12111		11.10U	PACIFIC INT.	ENGLAND	7339	32432
	12.00U	DUBLIN	IERLAND	6910	43333		10.25U	K.B.C.	ENGLAND	7339	34343



kwam omdat zij zich in allerlei hochten moesten wringen om te kunnen blijven bestaan. Derhalve zouden zij, tegen betaling, de programma's van Radio Victoria uit gaan zenden. Zo zou Belslux wat inkomsten hebben en zou Victoria in dat gedeelte van België, waarbij men ook in een redelijk groot gedeelte van Duitsland te horen zou zijn, ontvangen worden en dat is het doel van Victoria. Ook hier stultte Victoria op hetzelfde probleem: de programma's werden in België niet op het afgesproken tijdstip uitgezonden. De leiding bij Belslux funktioneerde niet goed en op 27 okt. verdween het station uit de lucht en sindsdien is er niets meer van vernomen.

Radio Victoria krijgt zo nu en dan wel eens aanbiedingen. Een ervan kwam van een station in het Noorden van Italië. Dit station zendt uiteraard uit op FM, maar Victoria vindt het toch wel aantrekkelijk om van dit aanbod gebruik te maken, daar dit station ook in Zwitserland te beluisteren zal zijn. Daarnaast was de konditie wel aardig. De medewerkers van het station vroegen geen geld of andere dingen voor de relay, het was dus helemaal gratis. Je moet dan wel gek zijn om daar geen interesse in te hebben. Er was volgens Roger nog een verrassing op komst, maar daar liet hij zich verder niet over uit, daar het nog niet allemaal geregeld was en men wilde het eigenlijk wel een verrassing laten blijven.

Radio Victoria is ook nog druk doende met de luisterclub. Men heeft tenminste 1000 leden nodig. Het bestand is al aardig groot, maar er zullen zeker nog heel wat leden bij moeten komen. Daarom gaat Radio Victoria nog een paar maanden door. Eind 1985 wordt de hool opnieuw bekeken en dan zal men beslissen of men zowel met de club als met het station door zal kunnen gaan. Tot op dit moment heeft het een kapitaal gekost. Een hobby mag best wel geld kosten, maar het moet binnen de perken blijven. Dat clubmagazine zal over een poosje veranderd worden in de "Free Radio Association Germany". Toch een Engelse naam.

Roger vertelde verder, dat hij iemand zoekt die erg goed op de hoogte was met de beslommeringen van de zeezenders. Hij wilde er in zijn programma's wat meer aandacht aan besteden. Zelf dacht hij aan mensen als Rob Oltorf of John Wendale. Radio Victoria heeft goede connecties met Laser 558. Er schijnen contacten te zijn met Neal West en John England betreffende Wonderful Radio London International. Roger Kirk zegt, dat Victoria het eerste MG-station is, dat goede contacten onderhoudt met een zeezender. Men houdt de ontvangst van Laser 558 in Duitsland dan ook strikt bij van dag tot dag en dan gaat er wekelijks een rapport naar New York. Roger schrijft dat Victoria dit toch maar bereikt heeft en verder niemand. Dit zijn waarschijnlijk dingen, die hij sommigen in het verkeer de keelgat schietten. De meeste van de luisteraars, die ervoor zorgen dat Victoria en Laser op de een of andere manier met elkaar in verbinding staan, komen uit het Noorden van Duitsland. Roger vertelde het leuk te vinden, dat BEC 1 en Capital erg veel luisteraars verliezen door de komst van Laser. Het is mooi, dat deze stations hun format hebben aangepast om enige concurrentie met de zeezender aan te kunnen gaan. Toch vinden ook de medewerkers van Victoria het niet altijd leuk om naar Laser te luisteren. Het klinkt een beetje eentonig. Alleen de zondag is voor de meesten wel een leuke dag in verband met de platen uit de jaren '60. Tot slot: Radio Victoria is niet slecht, het is een goed station en zeker een station, waar je op kunt rekenen, iedere zaterdag en zondag

is het station te beluisteren op 7295 kHz, en binnenkort waarschijnlijk een stuk heter dan voorheen. Men kan ten alle tijde schrijven naar het station: POSTFACH 1214, D-6380 BAD HOMBURG, B.R.D.

#### FREE RADIO SERVICE HOLLAND

Weer een opwindende tijd voor dit station. Dalmare bleek niet in staat een zender in het geweer te brengen. Na maanden besloot de leiding van FRS-H eens naar een andere mogelijkheid uit te kijken, die er wel was. Na overleg met Dalmare kwamen die op zaterdag te horen, dat als er geen verbetering zou komen, FRS-H een keertje naar een ander zou gaan. Nog geen 24 uur later was de FRS-H in het grootste gedeelte van Europa prima te ontvangen, vanuit België en bij Dalmare vandaan. De 50 Watt zender was een beetje aangepast en plots lukte het wel om iets te laten horen. Iedereen opgelucht. Een week later bleek weer niemand iets te kunnen ontvangen. Of het station nu wel of niet in de lucht was, is niet zeker. Peter Verbruggen vertelde, dat er op zat. 10/11 getest zou worden in de 41 mb. Niet via Dalmare, maar ergens anders vandaan. Of we maar even wilden luisteren. Wat we deden, maar we konden niets ontvangen, dat leek op de piepjes, waarmee getest zou worden. Telefontje naar de teleurgestelde leider van FRS-H. Die had dus ook niets gehoord en zou wel even bellen. Precies 1 uur later zou er weer getest worden. Dit keer op 3 frequenties en nu met muziek. Op 2 freq. was het signaal wel te ontvangen en op de derde niet vanwege een keihard telexsignaal, dat eroverheen zat. Weer naar Verbruggen geheld, die zelf niets gehoord had en duidelijk opgelucht was, dat dat hij ons wel het geval was. Als alles goed is gegaan, dan zijn inmiddels de eerste uitzendingen al de ether ingeslingerd via deze zender in de 41 mb. en heeft de FRS-H duidelijk gemaakt niet dood te zijn. Een juiste frequentie kunnen er niet geven; daar wordt tot op de dag van uitzending mee gewacht. Er wordt echt een compleet leeg kanaal gezocht, alvorens men de zender wil inschakelen. Wanneer er weer programma's via Dalmare komen, is niet bekend. Die zullen eerst moeten zorgen, dat de zenders in orde komen. Men heeft daar een zender staan van 600 Watt, maar helaas funktioneert dat ding nog steeds niet, dus blijft men afwachten. Intussen is voor de zender, waarmee op 10/11 getest werd, een andere lokatie gevonden; de hool moet alleen nog geïnstalleerd worden. Al met al goed nieuws dit keer over het Nederlandse parade-paraardje op de korte golf. Ik zou zeggen: luistert allen en schrijf, want nu hebben de medewerkers onze steun dubbel en dwars nodig: POSTBUS 41, 7700 AA DEDEMSVAART.

Tot zover het nieuws. Voor de ontvangsten kunnen we weer vertellen, dat we gebruik hebben gemaakt van de rapporten, die volledig waren. Die kwamen veelal uit Nederland, maar er zitten er ook bij uit het buitenland. Ik kan alleen maar zeggen, dat ik erg blij ben met jullie reacties. Dat geeft de burger moed en om even terug te komen op het voorwoord van de redactie van vorige maand: NATUURLIJK GAAN WE DOOR MET DE KORTE GOLF!

Ook voor komende maand hoop ik weer op jullie steun te kunnen rekenen. Groeten en voorzichtig met vuurwerk. JOS, POSTBUS 19074 OF 19037, UTRECHT.

#### KORTEGOLF ONTVANGSTEN

29.09	00.15U	MOONLIGHT	NEDERLAND	1618	33222	07.10	10.09U	DUBLIN	IERLAND	6910	44444
	09.00U	DUBLIN	IERLAND	6910	44344		10.05U	TIME	ITALIE	7104	33222
	08.30U	VICTORIA	DUITSLAND	7295	44323		09.50U	SPOLETO	ITALIE	7140	14332
	09.40U	FUNKY SOUND	DUITSLAND	7295	43233		09.45U	VICTORIA	DUITSLAND	7295	24222
	11.00U	MILANO	ITALIE	7295	45333		11.00U	FUNKY SOUND	DUITSLAND	7295	24222
	09.05U	ABC TRAMORE	IERLAND	7325	44444		14.20U	W.R.LONDON	ENGLAND	7315	35233
30.09	10.15U	ATLANTIS SW	ENGLAND	6202	14322		10.50U	ABC TRAMORE	ENGLAND	7325	24323
	11.35U	MIRABU INT.	??	6202	14332		10.15U	UNID	NEDERLAND	7330	35333
	10.55U	UNID (DELMARE?)	BELGIE?	6205	22222		09.30U	WAVES INT.	FRANKRIJK	7339	32132
	13.40U	FRS HOLLAND	NEDERLAND	6206	22222		11.10U	PACIFIC INT.	ENGLAND	7339	22122
	11.40U	W.W.R.	SCHOTLAND	6240	24222		09.35U	CRYSTAL	ENGLAND	7375	35333
	10.00U	KRYPTON	ENGLAND	6264	24434		10.00U	UNID DUTCH?	DUITSLAND?	7375	45333
	10.15U	WESTSIDE INT.	IERLAND	6280	34333		10.25U	101 INT.	DUITSLAND	7446	35222
	11.15U	ANNABEL	IERLAND	6280	15222		10.40U	EUROPA INT.	ITALIE	9428	24222
	12.30U	W.W.R. 1	SCHOTLAND	6280	44444	13.10	08.00U	SUNSHINE (DUBLIN)	ENGLAND	531	14422
	11.55U	MI AMIGO INT.	IERLAND	6290	43233		09.00U	SUNSHINE (LOWLOW)	ENGLAND	1017	12222
	08.50U	BRIGITTE	BELGIE	6299	25222		09.15U	DUBLIN	IERLAND	1188	22222
	11.10U	VALLER1	IERLAND	6314	35233		00.40U	NIGHTRIDER	NEDERLAND	1611	25222
	12.00U	DUBLIN	IERLAND	6910	45444		00.15U	W.B.I.	NEDERLAND	1618	24322
	09.30U	SPOLETO	ITALIE	7140	22222		01.00U	MOONLIGHT	NEDERLAND	1620	13111
	07.30U	VICTORIA	DUITSLAND	7295	34333		01.50U	SAPPORO	NEDERLAND	1623	24122
	12.10U	FUNKY SOUND	DUITSLAND	7295	34333		00.50U	ATHLETICO	NEDERLAND	1624	13232
	10.00U	SOUND OF SWITZ.	ZWITSERLAND	7316	14111		11.00U	DUBLIN	IERLAND	6910	34333
	10.05U	ATLANTIQUE 2000	FRANKRIJK	7325	24222		11.15U	VICTORIA	DUITSLAND	7295	44334
	09.30U	UNID	NEDERLAND	7330	33333		12.50U	ABC TRAMORE	ENGLAND	7325	14422
	08.50U	WAVES INT.	FRANKRIJK	7339	23333		08.40U	NOVA	ENGLAND	738	12222
	10.10U	K.B.C.	NEDERLAND	7339	33333	14.10	12.20U	FRS HOLLAND	NEDERLAND	6206	12111
	09.50U	MUSIC R.HOLLAND	NEDERLAND	7390	22222		13.50U	VICTORIA	DUITSLAND	6206	34333
	10.45U	UNID	NEDERLAND	7440	22222		11.30U	SYLVIA INT.	DUITSLAND	6225	32332
	09.50U	101 INT.	DUITSLAND??	7445	24222		09.00U	UK (NETWORK)	ENGLAND	6240	44334
	06.34U	EUROPA INT.	ITALIE	9427	32333		10.00U	UK (NETWORK)	ENGLAND	6240	12111
06.10	09.30U	EASTCOAST COMM.	ENGLAND	6280	44444		10.05U	SHAMROCK	ENGLAND	6243	12111
	10.20U	DUBLIN	IERLAND	6910	32422		10.30U	KRYPTON	ENGLAND	6264	34444
	09.00U	VICTORIA	DUITSLAND	7295	44444		10.45U	WESTSIDE INT.	ENGLAND	6280	34333
	10.00U	ABC TRAMORE	ENGLAND	7325	23222		12.10U	W.W.R.	ENGLAND	6280	12111
07.10	12.05U	RADIO 48	ENGLAND	6200	35233		12.45U	UNID IRISH	ENGLAND	6297	12111
	13.00U	UNID (DELMARE?)	BELGIE?	6205	12111		10.00U	VALLER1	IERLAND	6315	12111
	09.40U	UNID (FREEDOM)	ENGLAND	6234	13111		12.00U	DUBLIN	IERLAND	6910	45444
	09.00U	BRITAIN INT.	ENGLAND	6239	25222		09.00U	SPOLETO	ITALIE	7140	12112
	10.25U	TONAIR	NEDERLAND	6238	35333		09.10U	VICTORIA	DUITSLAND	7295	34333
	10.40U	KRYPTON	ENGLAND	6264	25222		12.25U	FUNKY SOUND	DUITSLAND	7295	44343
	10.45U	WESTSIDE INT.	IERLAND	6279	15223		10.30U	FUTURE WORLD	ENGLAND	7315	34334
	11.00U	MI AMIGO INT.	IERLAND	6288	25222		10.35U	BRIGITTE	BELGIE	7315	34333
	13.00U	SHAMROCK INT.	IERLAND	6294	14111		10.40U	ABC TRAMORE	ENGLAND	7325	32333
	10.00U	KOL EUROPE	ENGLAND	6310	25212		08.45U	WAVES INT.	FRANKRIJK	7339	32332
	09.30U	UNID (na n Gael)	IERLAND	6340	12111		11.10U	PACIFIC INT.	ENGLAND	7339	32432
	12.00U	DUBLIN	IERLAND	6910	43333		10.25U	K.B.C.	ENGLAND	7339	34343

# Techniek

REKT. VFO UIT FRM 11/'84:

In de componentenopstelling van het V.F.O. uit het vorige FRM zijn per abuis de plus en de min verwisseld. Verder werkt het schema goed, volgens de inzender van het artikel.

## Storingen en wat je er aan kunt doen

Het ligt natuurlijk voor de hand om hier eens over te schrijven want storing komt nogal eens voor bij piraten. Meestal storing in de buurt op radio en televisie en buiten deze lokale storing worden nogal eens de frekwenties van officiële diensten zoals politie, B.B., luchtvaart dichtgelegd.

Storing kun je hebben in zenders maar ook in ontvangers, Hi-Fi apparatuur en medische apparaten (b.v. pace makers). Op storing in ontvangers, Hi-Fi e.d. willen we hier niet verder ingaan, ook al is vaak storing in een radio of televisie slechts een indirect gevolg van een zender. De storing die dan optreedt is b.v. het gevolg van overload (te sterk signaal) of van sterke menging. Veel ontvangers zijn van inferieure kwaliteit. Vaak deugt er van de ontvangsteigenschappen niets, maar als de piraat er met z'n zender niet is, is er ook geen storing.

Terug naar storing in de zenders. Bij zenders kun je storing onderscheiden in verschillende categorieën. Zo kennen we: A- parasitair oscilleren (spatten). B- storing door harmonischen van de gewenste frekwentie. C- spurious uit vermenigvuldigings- en meng-trappen. D- spurious van een P.L.L. (ruisen).

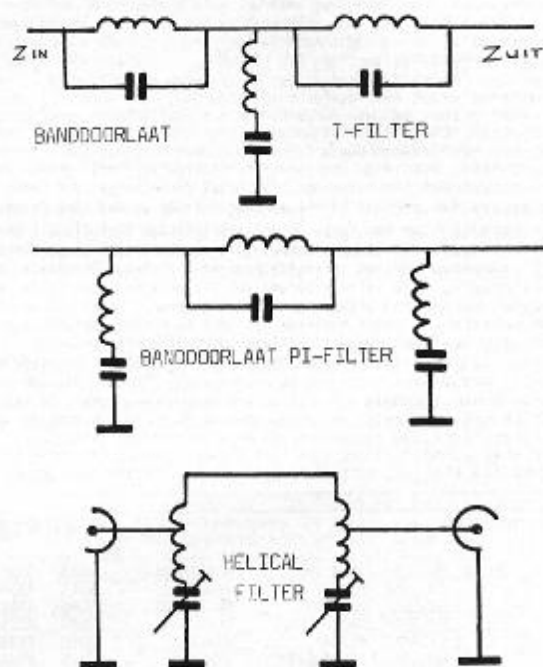
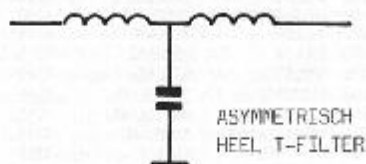
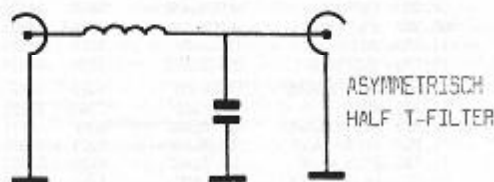

### OORZAKEN:

Het parasitair oscilleren ontstaat door het genereren van een versterkertrap door foute afregeling, terugkoppeling via de voeding, een parasitaire capaciteit of inductiviteit. Spatten kan ook optreden als de koppeling tussen de zender en de antenne fout is of door een antenne die niet deugt.

Je moet n.l. rekening houden met het feit dat transistoren die door piraten gebruikt worden eigenlijk niet voor deze frekwenties ontworpen zijn, maar meestal voor de 2-meter band. Met afnemende frekwentie beginnen deze transistoren veel meer te versterken. Zeker op hele lage frekwenties is deze versterking erg groot. De kans op genereren wordt o.a. hierdoor vergroot.

Spatten kun je vermijden door allereerst een deugdelijke konstruktie van de zender, goede afregeling en een goed banddoorlaatfilter.

## HARMONISCHEN

Storing door harmonischen van het gewenste signaal ontstaat door de instelling van de vermogensversterker. Deze staan n.l. in klasse C of B hetgeen betekent dat de versterker nogal vervormt. Op zich is dat helemaal niet erg want het rendement is dan ook het grootst. Aan de uitgang van de zender moet dan wel een goed laagdoorlaatfilter opgenomen worden. Bij veel kleinere piraten zie je vaak dat geen enkel filter is opgenomen aan de uitgang. Dit kan ernstige storing opleveren in de luchtvaartband (3x 100 is 300 MHz.) en dit is ongeveer de militaire luchtvaartband.

Dan zijn er zenders die opgebouwd zijn uit een kristaloscillator op lage frekwentie waarna vermenigvuldigd wordt tot de uitgangsfrekwentie. Sluit je zo'n zender aan op een antenne dan komt er behalve de gewenste frekwentie ook een heleboel rotzooi uit. Hier zijn ook weer een goed banddoorlaatfilter en een laagdoorlaatfilter gewenst.

Dan de laatste storingsbron: de ruisbulten van een Phase locked loop. Ruisbulten, zijbandjes, ontstaan door frekwenties die opgewekt worden door de delerketen van de P.L.L. en/of onvoldoende filtering van het regelsignaal welke de oscillator op frekwentie moet houden. De ruisbulten ontstaan door het schakelen van vooral de eerste deler die is aangesloten op de buffer of de oscillator. Het opnemen van een extra buffertrap voor de deler is een goede mogelijkheid. Zijbandjes kunnen ook ontstaan doordat het regelsignaal niet schoon is. Een laagdoorlaatfilter na de fasecomparator, dat voldoende steil is, voorkomt dit probleem. Verder is een goed scherp banddoorlaatfilter op de uitgangsfrekwentie geen overbodige luxe.

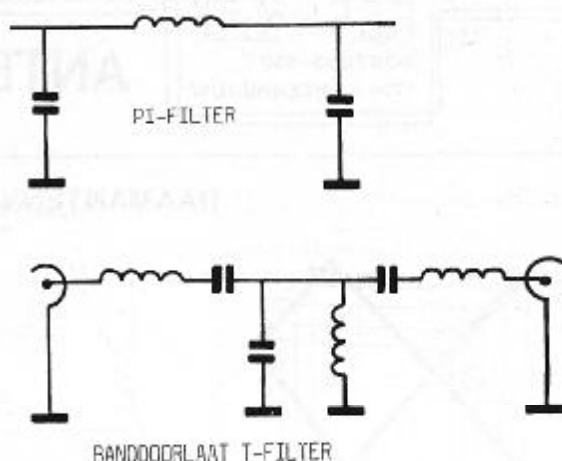
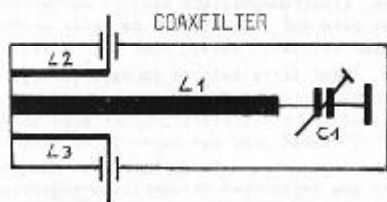

## FILTERS

Voor ons doel zijn 4 soorten filters van belang:

- A- Het laagdoorlaatfilter.
- B- Het banddoorlaatfilter.
- C- Zuigkringen.
- D- Sperkringen.

Het laagdoorlaatfilter laat alleen energie door tot een bepaalde frekwentie en begint daarna te dempen. Dit filter is geschikt om harmonischen weg te filteren.

Het banddoorlaatfilter laat alleen energie door in een bepaalde frekwentieband.

De zuigkring vormt voor een bepaalde frekwentieband een kortsluiting.

De sperkring vormt voor een bepaalde frekwentieband een hoge weerstand.

De constructie en afregeling is niet makkelijk en je hebt nogal dure meetapparatuur nodig zoals een circuit-analyser, wobbulator en een spectrumanalyser.

Vreselijk duur spul. Het zelf maken en afregelen van filters is heel moeilijk.

In de handel zijn filters slecht verkrijgbaar, zeker voor de 3-meter band. Voor meer informatie over filters zie de advertentie.

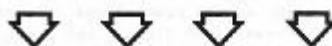

### SOUND PRODUCTIONS ROTTERDAM

Grootste voorraad non-stop muziek van Nederland en verzending door geheel Europa.  
 Top 40, Disco, Mix Laser, Sound v. Oud, Evergreens, EuroMix, Achtergrond, Specials enz., op band of cassette; zeer laag geprijsd. Bestel nu een info-pakket 4Fl. 1,- postzegels.  
 Nu bij bestelling 3 maal 090 4 gratis naar keus, maar hier over en allerlei andere aanbiedingen en kortingen in info-pakket. Zelfs cassette 090 vanaf Fl. 70,- all in.  
 SPR stunt: Fonar pick-upnaalden ongeschikt model Fl. 70,-, zie info-pakket voor codenummers.  
 Bestel tijdig uw St. Nicolaas en/of Kerst non-stop banden cass. Info aanvragen naar postbus 28090-3003 JB of 21182-3001 AD B'dam. Let op: de nieuwe serie 060 USA Disco non-stop is weer verkrijgbaar en nu ook een speciale New Wave cass. 060 Fl. 15,- All in

### Voor meer informatie en bestellingen

kunt u terecht bij

de Vereniging Beeld en Geluid.

Tel. 073-136927

afb. 28

RAAMANTENNE

afb. 28a

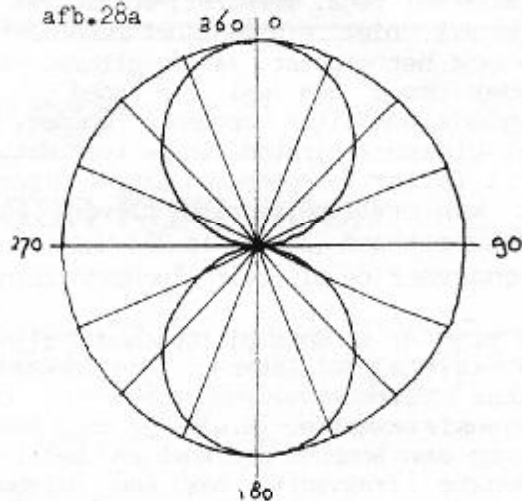
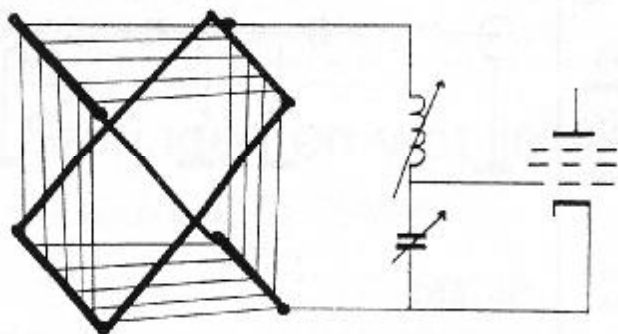

afb. 28b

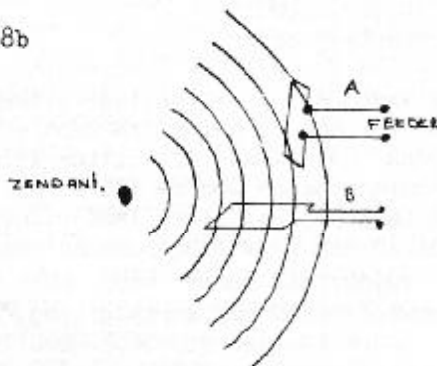

afb. 28: Een eenvoudige Raamantenne.

afb. b: Het stralingsdiagram van een Raam-antenne

afb. c: De electromagnetische krachtlijnen moeten de Raamantenne van een ontvanger snijden. In raam A worden er geen krachtlijnen gesneden. In raam B daarentegen wel.

In deze alweer laatste aflevering van "Antennesystemen Deel 2" willen we nog even de raamantenne bespreken en dit doen we ondanks het gegeven, dat ze voor het normale amateurgebruik niet zo belangrijk zijn. Zijn diensten bewijst de raamantenne vooral bij de vosseljachten, want het zijn uitstekende peilinstrumenten voor het opsporen van een ergens verstopte zender, de vos.

Een raamantenne kan verschillende gedaantes hebben. Een eenvoudig soort staat afgebeeld in afb. 28.

In deze afbeelding bestaat de antenne uit een spoel, welke om vier steunen geïsoleerd materiaal is gewonden. Er ontstaat dan een rechthoekige of vierkante raamantenne. Hoe breder de spoel is uitgevoerd, hoe beter hij zijn richtingvoelige werk kan doen. Voor de korte golflengten bevat de spoel maar weinig windingen. Dit is om het afstembaar zo groot mogelijk te houden. De eigencapaciteit van de antenne moet gering zijn. De grootste ontvangststerkte wordt bereikt als het vlak van de raamantenne naar de zender wijst.

Een ontvangstdiagram van de raamantenne is weergegeven in afb. 28a. Het is evenals de dipool- een 8 figuur en dat brengt met zich mee, dat we met deze antenne niet kunnen vaststellen, of een zender nu voor of achter ons is gesitueerd.

De raamantenne kan -iets wat in de praktijk nogal eens wordt toegepast- de roosterspoel van onze ontvanger vervangen. Hij moet dan wel uit zoveel windingen bestaan, dat er een complete vergelijkbaarheid is met de oorspronkelijke roosterspoel. Het is desalniettemin mogelijk om de spoel -wat de raamantenne dan is; feitelijk altijd al is geweest- minder wikkelingen te geven dan de oorspronkelijke roosterspoel. In dit geval geven we de raamantenne een extra spoeltje met instelbare kern in serie mee, waardoor we in staat zijn om de voor de eenknopbediening van de afstemming benodigde waarde van zelfinductie heter in te stellen. Als voordeeltje extra geldt het gegeven, dat de Q daardoor wat hoger wordt. De Q van het raam is namelijk vrijwel nihil.

De ontvangst-B kan breed zijn. Is dat in de praktijk vaak ook. We kunnen de handbreedte verminderen door het antenneeffect uit te schakelen.

In de zendantennedraad loopt een stroom, die electromagnetische trillingen veroorzaakt. De zender straalt dus een electromagnetisch veld uit. Het is dit veld, dat in elke antennedraad, maar nog veel beter in een spoel - dus ook de raamantenne - een elektrische wisselspanning (RF) opwekt. Als het raam tenminste zo is geplaatst, dat het zoveel mogelijk het zich cirkelvormig uithreidende electromagnetische veld snijdt (afb. 28). Daarnaast voert de zenderantennedraad ook elektrische spanningen die een electromagnetisch veld veroorzaken. Een electromagnetisch veld is vergelijkbaar met het statische veld dat o.a. tussen de beide elektroden van een condensator bestaat. Welnu, ook dit electrostatische veld straalt, maar de reikwijdte is veel geringer dan dat van een electromagnetisch veld.

Heel veraf veroorzaakt het electromagnetische veld in een antennedraad of raamantenne een magnetische inductie. Heel dichtbij - dus bijvoorbeeld in de buurt van de vos - wordt bovendien ook nog capacitief RF-energie overgedragen op de draden van de raamantenne. Door nu precies het middelpunt van de raamantennespoel op te zoeken en dit punt te aarden, herelken we, dat de capacitieve overdracht op de ene helft van de spoel de op de andere helft overgedragen spanning opheft.

Een andere manier om het antenneeffect op te heffen, is een electrostatische afscherming. Hiertoe wurmen we de antenne - of de spoel - draad enige malen door een ringvormige gehogen koperen huis.

De diameter van deze "ring" is zo ongeveer 40 cm. De einden van de huisring mogen elkaar niet raken. Er ontbreekt 1 cm. anders zou deze huis een gesloten kortsluitwinding vormen.

afb. 29

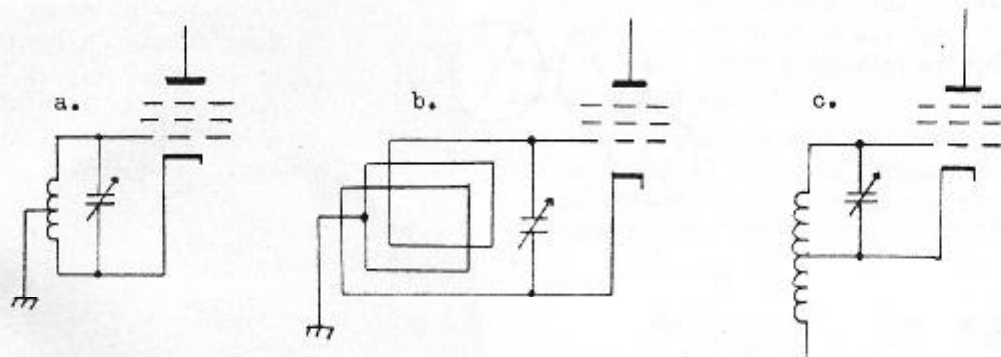

Het midden van het raam wordt geaard. De electrostatische ontvangst, die in elk van de beide helften even groot is wordt opgeheven (a en b).

Een andere manier geeft c. en is het zogenaamde doorgewikkelde raam. Deze methode wordt aanbevolen als een goede aarde ontbreekt.

De "loze" helft beval evenveel windingen als de werkzame of actieve helft.

Een derde methode, die we nog even de revue willen laten passeren, is de eendraads raamantenne. Deze ene winding moet natuurlijk wel heel sterk gekoppeld zijn aan de rooster spoel. Bij raamantennes voor omroepgebruik is dit echter moeilijk te realiseren in verband met de losse koppeling in de ontvanger.

Voor vosseljachten is dit echter wel te doen middels een ijzerkerntje. Zie hiervoor afb. 30h.

Bij de raamantenne zagen we, dat het stralingsdiagram een 8 is, waarbij de minimumstand van de ontvangststerkte veel duidelijker is te vinden dan de maximumstand. Hoe dan ook: een ding is duidelijk. Met een antenne met dit stralingsdiagram is het niet zonder meer te bepalen, of de zender voor of achter ons is opgesteld. We kunnen de positie van de zender slechts bepalen door naast de eerste peillijn een tweede peillijn te nemen.

We moeten deze tweede peillijn dan wel een behoorlijk eind verderop nemen.

Op de kaart, die we natuurlijk bij ons hebben tijdens een goede vosseljacht, zetten we eerst de eerste peilingslijn uit. Dan zetten we een tweede peilingslijn uit. We zullen dan al gauw bemerken, dat de twee lijnen elkaar ergens kruisen en daarmee is dan de plaats van de zender bij benadering aangegeven.

In het tweede geval spreken we van het nemen van een kruispelling.

Een dergelijke wijze van opsporen kost wel veel tijd. Hoe goed de soort pelling ook is, het gaat bij een vosseljacht toch ook om tijd. Nu kunnen we veel tijd winnen door meteen na de eerste pelling te kunnen zeggen in welke richting de vos zit. Dit doen we door naast de raamantenne ook 'n moedwillig aangebrachte spritantenne te hulp te roepen. De spritantenne zelf geeft geen enkel richteffekt. Door nu het

afb. 30

In a. zien we de afgeschermd raamantenne. De windingen liggen in de buis. de buis is geaard.

In b. zien we de koppeling van een eendraadsantenne met de roosterspoel.

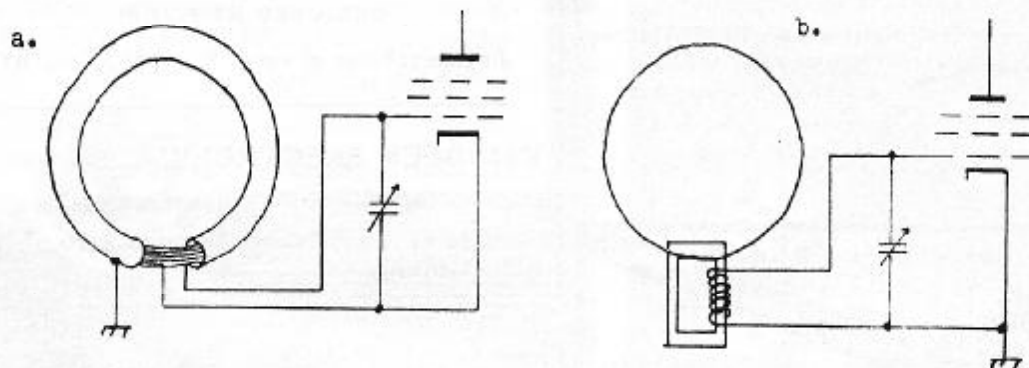

afb.31

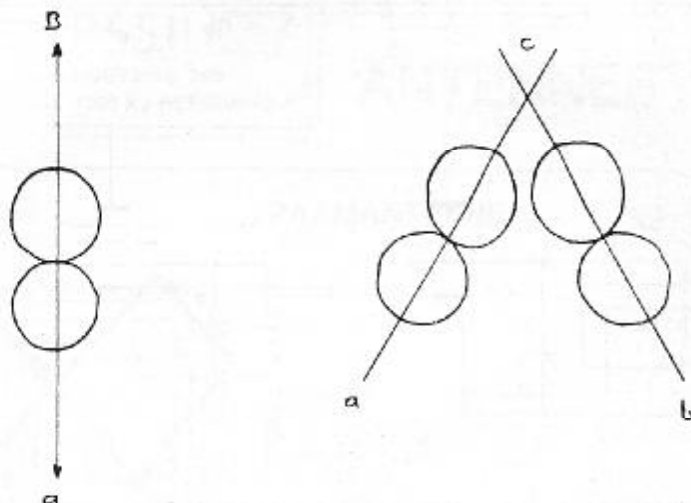

Bij de 1e peiling kan de zender zowel bij A als bij B zijn gesitueerd.

Een kruispeiling brengt meer zekerheid.

Bij deze tweede peiling weten we zeker dat we de zender in de richting van B moeten gaan zoeken.

afb.32

Een signaal van een sprietantenne A met een rond stralingsdiagram wordt gevoegd bij een signaal uit een raamantenne B. Hierna krijgen we signaal C.

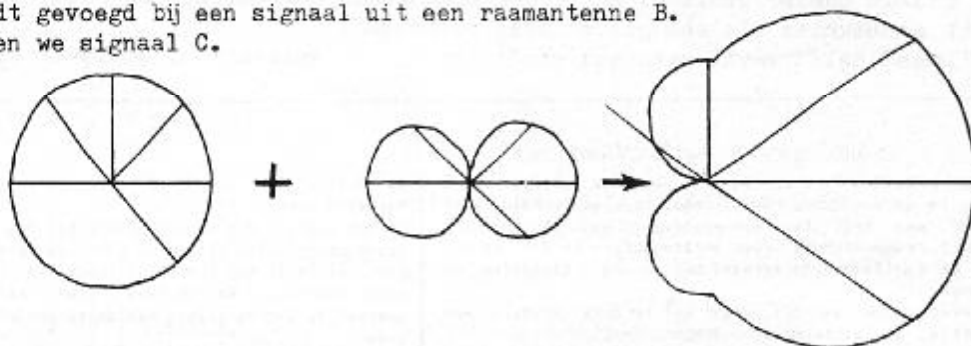

hiervan afkomstige signaal 90 graden te draaien en dat te voegen bij het raamantennesignaal, verkrijgen we een hartvormig stralingsdiagram (zie afb.32) waarbij het dus om het minimum gaat. Hoe dichter bij de vos, des te flauwer de afstemming van het minimum. Een ferrrietantenne is overigens ook bruikbaar als peilantenne. De voordelen hiervan zijn echter minder uitgesproken dan die bij gebruik op de omroepzender.

Waarmee we dus aan het einde gekomen zijn van dit deel van de antennesystemen. Het was veel werk, maar graag gedaan. Zeker als we daarmee kunnen bereiken, dat ook de vrije radioamateurs minder vermogen zullen kunnen gebruiken. Een goed antennesysteem, opgezet met kennis van zaken, is namelijk een vereiste om met een minimaal vermogen zover mogelijk weg te kunnen werken. Daar minimaal vermogen vaak ook een minimale kans op het veroorzaken van storingen kan impliceren, is dat alleen maar een goede zaak.

Leve de antenne en het vermogen op de tweede, misschien wel derde plaats.

Het ASSH-Team.

Schrijver en samensteller van "Antennesystemen deel 1 en 2"

Jaap.

HIER IS IE DAN :



**CUEMATIC**

DESIGNED BY FITCH:

Jinglemachines al vanaf Fl. 1275,- incl. BTW

**VAN BEEK ELECTRONICA** Importeur van:

Lad draaftafels, AEL cartridge machines, Musonik

cartridge opbergssystemen, Audiopak cartr.,

Anglepoise mike-arms.



KELBERGEN 45

1104 LB AMSTERDAM

Tel. 020-901666

50 instrumentals om je eigen jingles en commercials te maken.

5 tot 60 sec. muziekjes,  
origineel nieuw materiaal op  
cassette voor 40 gulden.

**WAALSTAD STUDIO POSTBUS 6811 6503 GH NIJMEGEN**

bestellen via vooruitbetaling  
op giro 3868123 t.n.v. WSN te Nijmegen.  
ook jingles en commercials voor spotprijzen.

# BEWAARBAND F.R.M.

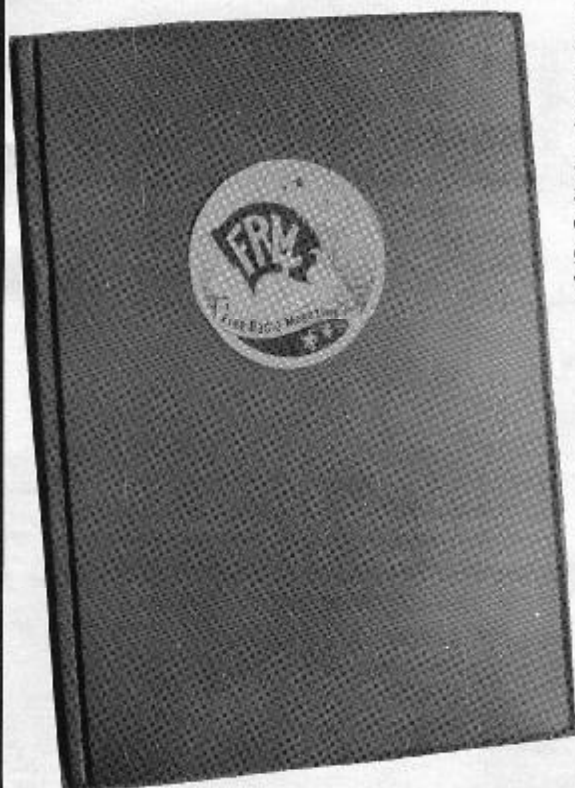

Bewaar je F.R.M.'s netjes in deze stevige bewaarband van groene kunststof. Uniek opbergstelsel d.m.v. strips, waar het blad achter geschoven wordt en zonder uit te zakken blijft zitten.

Eén band is voldoende voor een hele jaargang. De banden zijn ook geschikt voor de 2 voorgaande jaargangen. Op de rug transparant vakje, waarin een kaartje kan worden geschoven voor vermelding van jaargang en andere gegevens.

**PRIJS: Fl. 19,95**

De prijs is inclusief verzend- en verpakkingskosten. Bij verzending onder rembours f 6,-- extra rembourskosten. (Remboursen alleen in Nederland. België: vooruitbetaling Bfrs. 365,-- op rek. G-Bank)

***Bespaar guldens!***

Spaar nu portokosten. . . . . Bij gelijktijdige bestelling van de bewaarband + oude nummers van het F.R.M. vervallen de portokosten van de bestelde F.R.M.'s.

Betaling op postgiro 3538279 tnv J.Herps/FRM, Postbus 10252, 1001 EG Amsterdam.

Kies voor JINGLES & COMMERCIALS

van **★ KWALITEIT**

Onze profsprekers hebben hun "Gouden Kelen" gesmeerd, de tekstschrijver heeft een pakket originele ideeën gedeponereerd, de zangers zingen nog strakker en de zangeressen.....LIEF!! In de maand DECEMBER werken wij er hard aan!

Onze voorraad muziek heeft zich gestadig uitgebreid en de studio is weleens 48 uur per dag open.

Dat mag ook wel want RADIO maken is een actuele bezigheid en de RADIO-MAKERS verdienen een snelle service!



**ZIAJA & DORST**  
GELUIDSPRODUKTIES

van idee tot eindproduct!

reklamespotjes, jingles, whispers,

NEDERLAND: RADIO KEIZERSTAD

BELGIË: RADIO DYNAMO - KNOKKE-HEIST

A.R.D.-DEURNE & RADIO UILENSPIE

*Je lacht,  
je huilt  
maar je  
moet wel verder*

En ruim 1 ½ miljoen Nederlanders gaan verder. Ondanks een lichamelijke handicap. Het Nationaal Revalidatie Fonds helpt daarbij. Al 25 jaar. Duizenden projecten werden mogelijk.

Nadere informatie: Postbus 323,  
3500 AH UTRECHT, Tel. 030-331165



**NATIONAAL  
REVALIDATIE  
FONDS**